

С. И. СОЛДАТОВ

СЕРГЕЙ СОЛДАТОВ



НАСЛЕДИЕ И АРХИВ

ТОМ ТРЕТИЙ

ВРЕМЯ

ОБЩЕСТВОВЕДЕНИЕ

Философия истории

Таллинн 2004

Книги данной серии подготовлены издательством West-Ost Renaissance в 80-е годы.

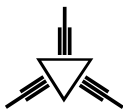

EDITION
WEST-OST RENAISSANCE

Содержание третьего тома

ПРЕДИСЛОВИЕ	5
1. ИСТОРИЯ И ВРЕМЯВЕДЕНИЕ	6
2. ДУХОВНО-ИСТОРИЧЕСКОЕ СОСТОЯНИЕ	30
3. ВЕЩЕСТВЕННО-ИСТОРИЧЕСКОЕ СОСТОЯНИЕ	61
4. ВЗАИМОДЕЙСТВИЕ ИСТОРИЧЕСКИХ СОСТОЯНИЙ	85
5. ЗАКОНЫ ИСТОРИЧЕСКОГО РАЗВИТИЯ	107
6. ОСНОВНОЕ ПОНЯТИЕ О РАЗВИТИИ	126
7. ПОЗНАНИЕ И РАЗВИТИЕ	146
8. ИСТОРИЯ ВРЕМЕВЕДЕНИЯ	163
9. РАЗВИТИЕ БУДУЩЕГО	175
10. ЗАКЛЮЧЕНИЕ	189

Том третий входит в серию "Наследие и архив С. И. Солдатова".
Сборник подготовлен С. Солдатовым.

Автор и редактор С. Солдатов

Корректурa Грюнберг-Солдатовой Л.

Макет и оформление Кийренд, М.

Грюнберг-Солдатова Людмила

ISBN 9949-10-828-4

Таллинн 2004

*Друзьям-соратникам
настоящим и будущим
посвящается*

Автор

ПРЕДИСЛОВИЕ

Эта книга посвящается всем людям, которым близок её общий смысл.

Она является плодом длительных внутренних переживаний и напряжённых раздумий о мире и о человеке. Хотелось заставить мыслить само сердце. Являвшиеся мне духовные видения воспроизведены лишь в самых общих чертах. Поэтому чтение книги требует самостоятельного мышления и домысливания.

Книга содержит также те наименьшие знания, которыми должен обладать всякий, кто стремится познать бытие, самого себя, своё окружение и весь мир. Книга направлена своим остриём против всех, кто разрушает общечеловеческие ценности, кто враг правде, добру и прекрасному, кто уродует жизнь ложью, злом и несправедливостью.

Цель её будет достигнута, если она хоть немного приумножит добро, будет способствовать дальнейшим плодотворным поискам истины, пусть даже на иных, противоположных путях.

Каждому же, кто пойдёт духовным путём, предложенным ею, кто будет утверждать ценности, провозглашённые в ней, хочется с особой любовью протянуть руку, как бы ни разделяли нас пространство и время, бытие или небытие. Этот путь плодотворен и многообещающ. Он ожидает своих мыслителей и борцов, ибо дел и помыслов хватит на многие века.

Нет ни малейшего сомнения, что тёмные силы, которыми так богат мир, начнут свои преследования. Ищущей мысли они противопоставят грубую силу, ибо по их нравам убить проще, чем убедить.

НО МЫСЛЬ – БЕССМЕРТНА И НЕТЛЕННА !



ГЛАВА I

ИСТОРИЯ И ВРЕМЯВЕДЕНИЕ

§1. Образование и сущность истории

Все духовещественные сущности, образующие ныне человеческий мир, должны были когда-то находиться в высшем однородном, неразвивающемся, не воспринимаемым человеком состоянии.

Они находились в до- и внепространственном и в до- и вневременном состоянии.

Затем произошёл выброс первоначальных сущностей человеческого мира из своего просостояния – Высшей творческой гармонии – в состояние пространственно-временного существования и развития.

Сущности наделяются свойством пространства и времени, для них, как понятий, нужны два необходимых и одно достаточное условия:

- 1) наличие духовещественных сущностей, могущее восприниматься определённой природой восприятия;
- 2) наличие восприемника – носителя данной природы восприятий, могущего воспринимать сущности;
- 3) нахождение сущностей в поле восприятия восприемника.

При этих условиях возникает восприятие пространства, как непрерывности и очертания сущности в мгновение восприятия, и восприятие времени, как непостоянство и изменчивость сущности в точке восприятия.

Таким образом, понятие “пространство” возникает при бесконечно малых значениях бытия наблюдателя (или наблюдаемой сущности), понятие времени – при их достаточно больших значениях. Иначе говоря, пространство и время – это две соотносительные, взаимно перпендикулярные и одинаковые по природе меры бытия сущности.

История – это изменение сущности бытия человека и созданной им вокруг себя жизненной среды (оболочки) во времени и пространстве в своих духовных и вещественных проявлениях.

Всемирная (или всеобщая) история есть общий вид развития человечества как жизненного (биологического) единства, связанного в единое целое и имеющего общую судьбу.

В действительности же первоначально историческое развитие в большей мере проходило в условиях нарастающей разобщённости и различия в судьбах отдельных частей человечества.

Таковы Китай, Индия, Египет, Ассирио-Вавилония, бывшие на заре своего развития почти полностью разъединёнными друг от друга. Это – обособленный период всемирной истории.

В этот период всемирная история описывает не общий вид развития человечества, как целого, а обособленные виды развития отдельных частей человечества. Всемирная история является здесь условной, ибо представляет собой сумму частных историй отдельных народов и стран, не связанных между собой.

Любое выдающееся духовное или вещественное достояние любой из обособленных частей человечества не становится одновременно и достоянием всего человечества и не воздействует на его историческую судьбу. В свою очередь, это обособленное достояние не испытывает на себе оплодотворяющего влияния других народов и является „чистым продуктом“ данного общества.

Любое обособленное выдающееся достижение здесь условно есть и выдающееся достижение всего человечества, слагающееся в данном случае из совокупности внутренних духовных и вещественных сил и обуславливающееся внутренними причинами.

Таковы, например, религиозные касты и „арабские“ цифры в Индии, сословие мандаринов и порох Китая. В эту эпоху разобщённости и

разделения человечества единственным и призрачным связующим началом является общность по видовой (биологической) принадлежности.

По мере увеличения численности людей, средств и возможностей общения обособленные части человечества мирным или военным путем приходят в соприкосновение друг с другом. Со временем число соприкасающихся частей и сила соприкасающегося воздействия всё больше увеличивается, распространяясь в пределе на всё населённое пространство земного мира.

Выдающуюся роль здесь сыграло переселение арийских племён из Индии на Европейский континент, торговая деятельность финикийцев в бассейне Средиземного и Чёрного морей, а также последующее заселение берегов бассейна древнегреческими колонизаторами. Это переходный период в истории единения человечества.

Затем наблюдается дальнейший рост взаимопереплетения, взаимодействия и взаимовлияния исторических судеб разных обществ друг на друга, как на одновременном, так и преемственном сочетании. Это взаимодействие ведёт к проявлению некоторой совместной общей истории этих обществ и приближает частный, обособленный вид всемирной истории к её общему, совместному виду.

Здесь на основе греческой культуры, римской государственности и ближневосточной религии – христианства – происходит сплавление многих разнородных обществ в единое целое – Римскую империю. Последняя выделила впоследствии из своих недр три духовно разнородных мира:

- 1) греко-славянский,
- 2) романо-германский и
- 3) арабо-мусульманский.

Отныне частная история или выдающиеся достижения отдельного общества человеческого мира всё больше слагаются из двух составляющих:

1. достижения или явления, обусловленные внутренними причинами и источниками, т.е. силами внутреннего взаимодействия;
2. достижения или явления, обусловленные внешними причинами и источниками, т.е. силами внешнего взаимодействия.

Так, наличие у Японии самолётов-истребителей вызвано её внешним взаимодействием с европейской культурой, а наличие лётчиков камикадзе – внутренним взаимодействием азиатской культуры. Это – совместный период всемирной истории.

Всемирная история здесь является частичной, ибо лишь часть общественных явлений носит всеобщий характер. Здесь возникает новое связующее начало исторической судьбы между взаимосвязанными и взаимозависимыми частями. Мы всё чаще говорим о мировой экономике, мировой политике, перенаселённости мира, ведём мировые войны, проводим всемирные конгрессы, создаём всемирные органы управления (ООН) и т.д. В дальнейшем всё большее число стран и народов будут всё теснее втягиваться в поток общего всемирно-исторического развития, полнее сливаться с ним, образуя в пределе единое общечеловеческое целое.

Это будет единым периодом всемирной истории. Последняя будет выступать здесь в своём наиболее полном и чистом виде.

В этот период сплочение человечества будет основано, кроме общностей по видовой принадлежности и судьбе, ещё и на общности жизни.

Историческое развитие в его трёх периодах – обособленном, совместном и едином – напоминает текущую реку, которая в своих верховьях течёт разобщённо и малыми струями, имея общность лишь по среде; в своём среднем течении вбирает в свой поток все ручьи и рукава, приобретая новую общность – общность течения в едином потоке; и, наконец, в нижнем течении – единым, плавным, всё более расширяющимся потоком вливается в море, озеро или океан, приобретая общность по состоянию среды.

Здесь всемирная история есть сумма всеобщей части частной истории. Возникновение, развитие и исход определённого исторического события в историческом процессе определяется сочетанием трёх слагаемых:

- 1) начальная сила действия (импульс),
- 2) среда – носитель действующей силы, образующей течение, чреватое историческим событием,

3) обстоятельства, благоприятствующие или не благоприятствующие развитию течения в потоке, т.е. превращение его в историческое событие.

Так, струя, обладающая живой силой, переходит в поток или прекращает своё движение как под влиянием внутренних свойств среды (плотность, внутреннее трение и т.д.), так и в зависимости от того, каково её температурное поле, встречает ли она на своём пути сопутствующие и сливающиеся с ней струи, преграду и т.д. Наоборот – отсутствие силы или ее среды-носителя даже при самых благоприятных условиях исключает появление исторического события.

Примеры:

Событие	Сила	Среда	Обстоятельства	Исход
1. Войны Наполеона	Отличная	Средняя	Плохие	Поражение
2. Походы римлян	Средняя	Отличная	Средние	Победа
3. Походы турок	Плохая	Средняя	Отличные	Победа

Всякий исторический процесс включает в себя единое и общее начала. Единичное и общее в истории – это исключительно текучие понятия, ибо они взаимопревращаемы, взаимодополняемы, взаимообуславливаемы и переходящи друг в друга. Эта „текучесть“ вызывает необходимость в равнозначном и одинаково глубоком исследовании единичного и общего, ибо:

- 1) то, что в настоящем является всеобщим, обычным, закономерным, в будущем может оказаться единичным, особым и случайным;
- 2) наоборот, то, что в настоящем единично, особо и случайно, может стать в будущем общим, обычным и закономерным.

В средние века влияние духовно- религиозного фактора на общественную жизнь было всеобщим и определяющим, а влияние вещественно-экономическое – единичным и слабым, в то время как с XIX века они поменялись местами.

Таким образом, единичное и случайное есть возможная основа будущего, всеобщее и закономерное – действительная основа настоящего.

Общность явлений, как в условиях разобщённо обособленного, так и в условиях совместно взаимосвязанного развития, позволяет вывести частные и общие исторические закономерности.

Здесь необходимо постулировать положение, что сходные условия порождают сходные причины, вызывающие, в свою очередь, сходные следствия. Кажущееся нарушение этого правила, т.е. сходные причины вызывают различные следствия, есть лишь нарушение правила сходств условий, которые могут быть неизвестные, непознанные и неучтённые, тем более, что тождественного сходства условий в истории не бывает.

Важным вопросом при изучении всемирной истории является выделение эпох и периодов, имеющих большое и принципиальное значение. В настоящее время существуют следующие основные признаки и виды периодизации:

Авторы	Признак	Периоды		
Зап.евр.историки	Полит.	Древний	Средний	Новый
		476 Падение Зап.Рима	1453 Падение Восточного Рима	
Советские историки	Эконом.	Древний	Средний	Новый
		476 Падение Зап.Рима	1648 Падение англ. абсолютизма	
Л. Менчииков	Водная среда	Речной	Морской	Океанический
		2000 д.н.э. Начало финикийских плаваний	1492 Открытие Америки	

Политическая периодизация является формальным и условным построением, расчленяющим всемирную историю на эпохи, имеющие неодинаковое значение для различных культурно-исторических миров. Так, 476 год, являясь серединой развития греко-римского мира, в то же время очень условно может считаться началом развития романо-германского мира, не являясь для последнего исторической вехой.

Экономическая периодизация является построением, основанным на второстепенном и одностороннем экономическом признаке, и, как таковое, представляет частно исторический интерес.

Страдают некоторой односторонностью и не существенностью выбранного признака и другие системы периодизации.

Например, системы трех эпох О. Конта:

1. религиозной, 2. метафизической, 3. научной,

и Д. Вико:

1. божеской, 2. геройской, 3. людской

– не всегда совпадают у различных народов даже по своей последовательности.

Эти системы, кроме того, мало одновременны (синхронны) в своих периодах. Если их применить во всемирно-историческом масштабе к главным культурно-историческим мирам, то границы эпох даже приближённо не укладываются в совместные и временные хронологические рамки. Более синхронной периодизацией в этом смысле является система Мечникова, но он несколько односторонен, ибо различает культурно-историческое единство в зависимости только от вида водной среды.

Для преодоления этой односторонности предлагается расширенная система исторической периодизации, в основу разделения эпох которой положен признак среды жизни и взаимодействия, дополнительно достигнутого в данной эпохе.

По этой системе всемирная история разделяется на следующие большие эпохи.

1) Сухопутно-историческая эпоха

(от становления *homo sapiens* – разумный человек) 40000 лет до н. э. и до образования речных государств в Китае, Индии, Вавилонии, Египте, приблизительно 4000 лет до н. э.). Здесь человек осваивает пространство суши и приспособливает её для своего бытия.

2) Водно-историческая эпоха

(от 4000 лет до н. э. до изобретения воздухоплавательных средств в XX веке нашей эры).

Эпоха разделяется, по Л. Мечникову, на три периода:

- а) речной – 4000 до н. э. – 2000 до н. э. (~2000 лет),
- б) морской – 2000 до н. э. – 1500 до н. э. (~3500 лет),
- в) океанический – 1500 – 2000 (500 лет).

В эту эпоху дополнительно осваивается водное пространство в лице надводных и подводных средств передвижения и существования (подлодки, корабли, город на платформах и т.д.).

3) Воздушно-историческая эпоха

(от XX века – до превращения воздушной среды в основную среду взаимодействия между народами и создание возможности устойчивого существования в воздушной среде). Осваивается воздушное пространство в лице летающих средств (самолёты, вертолёты), высотных сооружений, (небоскрёбы, в будущем высотные города и воздушные платформы).

4) Космически-историческая эпоха

(от конца воздушно-исторической эпохи – до превращения космоса в основную среду взаимодействия между народами и создание возможности устойчивого существования в космической среде).

Осваивается последнее, наименее пригодное к существованию космическое пространство – в лице ракетного транспорта, космических городов-спутников, колонизационных поселений на ближайших планетах и т. д.

Сказанное не должно означать господство одной избранной системы времени, ибо ни одна из них не объемлет и не раскрывает всей многогранности, богатства и красочности всех сторон исторического развития.

Наоборот, последний должен быть периодизирован по всем главным и существенным признакам: политика, экономика, жизненная среда, культура, общественный строй, психология и т.д.

Полученные при этом системы периодов должны быть сведены в Универсальную Периодическую Систему с наглядным изображением последних на Обобщённой шкале периодизации.

§ 2. Об историческом исследовании

Вся человеческая история представляет собой картину причудливой и сложной игры изменяющихся условий развития. Для постижения смысла и хода исторического развития возникает необходимость описания её средствами, доступными для человека – языками определённого вида.

В качестве такового с древнейших времен применяется литературное описание. Это метод, позволяя подробно, всесторонне, глубоко и тонко осветить все качественные стороны исторического развития, оттеняя его самые малозаметные, разнообразнейшие особенности, обладает в то же время значительными недостатками. Он очень громоздок, ненагляден, требует для своего усвоения определённой общеобразовательной подготовки, значительных усилий мышления и больших затрат времени. В необозримых литературных пространствах теряется основная мысль, путаются или не улавливаются смысловые связи между отдельными линиями исторического развития. Из океана фактов бывает подчас трудно выделить основные, понять их связь, взаимное влияние и общее значение для всего исторического развития. Прочтение и проработка громоздких многотомных трудов доступны чаще всего лишь узкому кругу специалистов и избранной части интеллигенции.

Так, рядовому человеку, обладающему средней школьной подготовкой, занятому жизнью и располагающему ограниченным, малым свободным временем, даже при самом горячем интересе к развитию прошлого и будущего общества, оказывается совершенно непосильным преодолеть, например, 10 томов „Всемирной истории“ (М. 1959 г.), каждый из которых содержит приблизительно 800-1000 страниц исторического материала, к тому же односторонне и предвзято изложенного.

Таким образом, большим пороком современного исторического знания является его непреднамеренная обособленность от общества вследствие недоступности.

Особенно грозным и вредным по последствиям для общества является то обстоятельство, что, как правило, к управлению его судьбами приходят политики, не обладающие знаниями исторических процессов, не имеющие исторического кругозора, а потому не способные ни к

обобщению прошлого исторического опыта, ни к предвидению будущих последствий от принимаемых ими политических мер.

Чаще всего именно слепцы ведут общественный корабль по бурным волнам исторического моря.

Одно из основных зол однопартийной системы в том, что при ней к власти приходят лишь люди с односторонним, убогим, догматическим образом мышления и с невысоким нравственным уровнем. Они продолжают толкать общество по ложному пути и тогда, когда дух времени уже давно настойчиво подсказывает иные пути. Эти люди не замечают, что время давно перегнало их, и в своем косном фанатизме упорно цепляются за свои стареющие, умирающие кумиры. Общество всегда тяжело расплачивается за это.

Терпеть и допускать такое положение и в дальнейшем равносильно тому, что вся человеческая история выстрадана напрасно, а все бесчисленные жертвы общества понесены бесцельно.

Но чаще всего и само общество в целом не обладает ни знанием, ни возможностью, чтобы исправить или предотвратить ошибки своих политических руководителей, застывших на догмах. Незнание истории порождает негражданственность.

Основная масса общества в настоящее время не обладает ни необходимыми знаниями об основах человеческого общества, ни достаточным пониманием движущих сил, моментов, течений и самого хода исторического развития, ни ясным представлением исторической перспективы. От её внимания, осознания и осмысливания ускользает не только историческое прошлое и будущее, но и сама историческая действительность, в которой она существует и в которой проходит её жизнь. В таких условиях не может быть и речи о сознательном и целенаправленном творчестве обществом своего исторического бытия.

Искажение исторической картины развития усилиями своекорыстной, пристрастной и лживой государственной пропаганды становится возможным даже в лучших умах именно из-за невозможности, а часто и нежелания, самостоятельно ориентироваться в сложном историческом материале благодаря его недоступности и недостижимости.

Неудивительно при этом, что „распропагандированные“ во всех слоях общества со смятённым тёмным и путаным сознанием, как рыба, легко

ключают на любую заманчивую приманку и быстро оказываются на крючке своих бессердечных властителей.

Приходится ли удивляться в свете сказанного тем прискорбным недо-разумениям, гибельным событиям, всем неисчислимым несчастьям, бедствиям, жертвам, которыми так богато общественное развитие?

Таким образом, важнейшей задачей историков является создание общественно доступной и всесторонне освещённой истории, чтобы превратить её в орудие целесообразного и осмысленного творчества общественного бытия.

Историческая наука в этой своей области должна обладать, по крайней мере, следующими качествами.

- 1) Упрощение и чёткое упорядочивание исторических процессов в границах целесообразного.
- 2) Наглядность изображения исторических процессов и данных её исследования.
- 3) Простота и быстрая действенность методов приближённого исследования.
- 4) Краткость и существенность в литературном описании исторического процесса.
- 5) Создание перечня простых и ясных исторических понятий и причин развития.
- 6) Очищение языка описания от специальных научно-академических слов (терминов) в пределах возможного.

История – исключительно сложное явление человеческого мира. В причудливом хаосе причин и их следствий, условий и их возникновения, фактов и их взаимных связей, событий и их влияний, переплетение которых образует кружево истории, нам достаточно выявить её канву и изобразить лишь общий рисунок кружева, пренебрегая ходом отдельных малозначительных нитей.

Особая сложность исследования исторического развития в том, что в нём качественные изменения преобладают над количественными, однако качественные величины с достаточной степенью точности могут быть изображены в виде условных количественных величин. Сама природа показывает нам, что за качественными явлениями

скрывается её количественная основа и само количество отображает определённую качественную сущность явления.

Так, например, различные качества солнечного спектра – его цвета, представляют собой электромагнитные волны, различающиеся между собой лишь длинами и частотой волн, т. е. определёнными количественными сущностями.

Все отрасли человеческого познания по существующему довольно приближённо делению подразделяются на два существенно различных и противоположных по характеру вида:

- 1) „реальные“, т. е. природоведческие науки (математика, физика, химия, астрономия и т.д.),
- 2) „гуманитарные“, т. е. человековедческие науки (история, психология, социология, биология и т.д.).

Реальные науки исследуют мир при помощи ясных, точных, определённых и наглядных понятий, придавая им стройные, числовые, пространственные, символические, аналитические, графические и другие формы.

Гуманитарные науки, исследуя круг явлений мира, неизмеримо более широкий, несравнимо более сложный и неоспоримо более важный для человеческого существования, чем реальные, в то же время лишены преимуществ, свойственных методу точных наук.

Изображение сложнейшего в своем многообразии мира только словесными, логико-описательными средствами не всегда даёт достаточно ясную и наглядную картину его, не всегда позволяет понять и представить его развитие, опускает его количественную сторону и усложняет качественную.

Таким образом, представляется целесообразным во всех важнейших исследованиях в области гуманитарных наук применять со всей возможной полнотой метод точных наук.

Это особенно важно в социологии и истории, где исследуется сущность и развитие в пространстве и времени высшего земного вида духовных веществ – человека.

Это не менее важно в философии, где исследуется сущность духовно-вещественных первооснов мира.

Для применения описанного объединённого или двухстороннего метода исследования к предмету настоящей работы кажется необходимым соединить наиболее выдающегося типичного представителя гуманитарных наук – историю, с наиболее выдающимся и типичным представителем точных наук – математикой.

Если у математики есть своя история, то у истории может и должна быть своя математика.

Математика истории, или историоматика, будет иметь своей задачей исследование общественных состояний во времени и пространстве математическими средствами.

Историоматический метод плодотворен и перспективен. Но он не может дать исчерпывающие результаты в работе отдельного исследователя.

Десятки способных историков и математиков будущего должны найти дорогу к нему, должны совершенствоваться, развиваться и смело применять его.

Можно надеяться, что это произойдёт!

И тогда он принесёт свои блестящие плоды на благо всего общества!

§3. Виды историоматических исследований

Всемирно-историческое развитие, как уже указывалось, можно представить в виде широкой, бурной, неоднородной и полноводной реки, протекающей с постоянной скоростью через плоскость действительного наблюдения.

Последняя перпендикулярна направлению течения условной исторической реки.

Находящийся в этой плоскости историк-наблюдатель как бы обращён спиной к надвигающемуся историческому потоку, ибо может непосредственно видеть лишь то, что находится по течению, считая от плоскости наблюдения. Обо всём, что выше последнего, наблюдатель может только предполагать. Если историк располагает достаточными данными для восстановления прошлой или будущей исторической

действительности, то ему доступно и условное наблюдение, перенесённое в рассматриваемое историческое время.

Историческое состояние определённого человеческого единства в данной пространственно-временной области подразделяется на следующие основные виды:

1. духовно-историческое состояние, как совокупность духовных ценностей общества;
2. вещественно-историческое состояние, как совокупность вещественных ценностей общества;
3. общественно-историческое состояние, как высшее историческое единство духовных и вещественных начал человеческого общества, образованного сочетанием духовно- и вещественно-исторического состояний.

Исторический процесс может быть:

А) по своему направлению:

- а) восходящие: общественные состояния Греции, Рим, Западная Европа X – XX века;
- б) нисходящие: духовное и общественно-историческое состояние России в XX веке, общественное состояние Рима в III-V веках, духовное состояние средневековой и новой Греции, вещественное состояние Великобритании в XX веке;
- в) отсутствующее: общественно-исторический уровень многих современных племён негроидной, австралоидной, кавказской и монголоидной рас, находящихся в первобытном состоянии.

Б) По своим причинам:

- а) внешние: общественно-историческое состояние негроидной расы, северных монголоидов, современных американских индейцев и т.д.;
- б) внутренние: вещественные миры древнего Китая, Индии, Египта, средневековой Западной Европы и т.д.;
- в) смешанные: общественно-исторические состояния древнего Рима, Сассанидского Ирана, современной Японии и т.д.

Исторические состояния могут изображаться и исследоваться двояко:

- 1) линейно, т.е. когда изучается главным образом количественная сторона исторического процесса;
- 2) циклично, т.е. когда изучается главным образом качественная сторона исторического процесса.

Историческое состояние H изучается в координатах пространства S и времени t .

Для построения любой точки кривой развития данного вида исторического состояния ось времени (0) пересекается с перпендикулярной ей плоскостью наблюдения (условной или действительной) в процентах, соответствующих рассматриваемому времени.

Затем по линии пересечения плоскости наблюдения с плоскостью $0St$ откладывается пространственная координата рассматриваемой точки, а в вертикальном направлении – условная величина исторического состояния.

Иначе говоря, при линейном методе историческое состояние рассматривается в двух системах координат:

- 1) неподвижной или абсолютной,
- 2) подвижной или относительной.

Последняя поступательно движется относительно абсолютной, причем всегда сохраняется общая ось времени и // пространственным и историческим осям. Совокупность точек исторических состояний, построенных на всём протяжении исторического времени и пространства, образует криволинейную поверхность, которая является **рельефом всемирно- исторического развития человечества**.

Проекции точек указанного рельефа на соответствующей плоскости дают нам следующие картины исторического развития:

- 1) На плоскости $0HS$ (или в плоскости наблюдения) – изменение исторического состояния в пространстве для одного постоянного исторического времени.
- 2) На плоскости $0Ht$ – изменение исторического состояния во времени для одного постоянного исторического пространства.
- 3) На плоскости $0 S$ – изменение распространения исторического состояния в пространстве и времени.

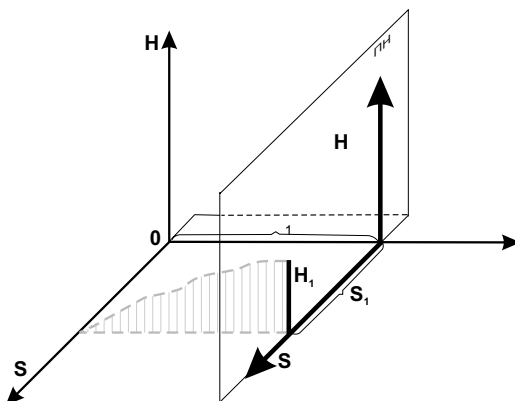

В соответствии с вышесказанным возникают три вида исторического исследования:

1. историко-пространственное исследование,
2. историко-временное исследование,
3. пространственно-временное исследование.

1. Историко-пространственное исследование.

Исходные данные:

- 1) историческое время – t
- 2) исторические состояния – H

Временная ось пересекается в точке перпендикулярной плоскости наблюдения. По линии пересечения плоскости наблюдения с плоскостью $0St$, т.е. текущей пространственной оси, откладывается пространственная координата – S .

Поскольку историческое пространство принимается двумерным (земная плоскость), а в вышеописанной системе координат для неё имеется лишь одно измерение (одна ось), то возникает необходимость в дополнительном способе изображения двумерной величины через одномерную. Применяется одна из следующих двух пространственных координат: а) долготная, б) широтная.

А) Долготная координата.

Для получения её рассечём земной шар двумя параллельными плоскостями:

- а) проходящей через экватор и
- б) проходящей через северный полярный круг по схеме.

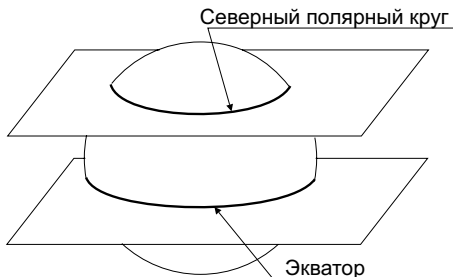

Представим заключённую между двумя параллельными плоскостями земную поверхность в виде цилиндрической кольцевой и развернем её на плоскости так, чтобы центром её симметрии было бы пересечение 40 градусов восточной долготы и 40 градусов северной широты по схеме.

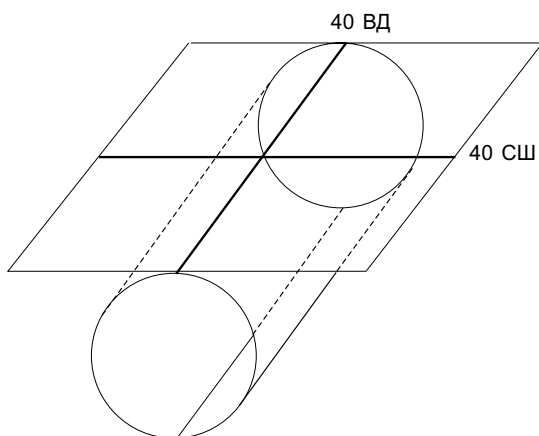

Развернутая плоскость будет содержать в избранном масштабе все основные исторические зоны земного пространства: условно сокращая водные массивы Тихого и Атлантического океанов, будем иметь следующую пространственную полосу.

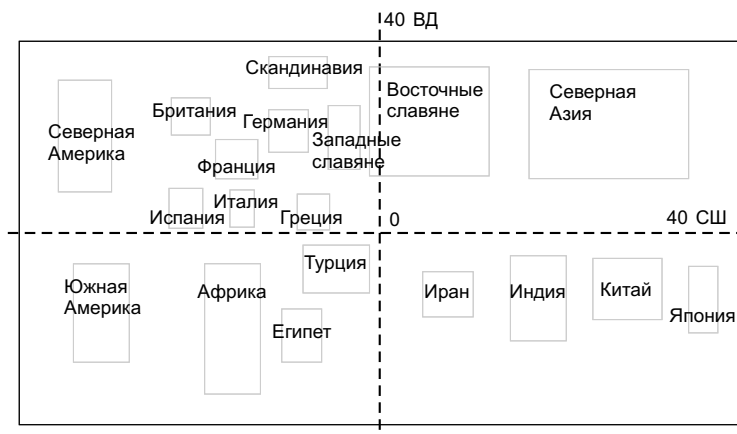

Совместив пространственную полосу с плоскостью $OS\tau$ основной системы так, чтобы её долготная ось симметрии совпала с линией пересечения плоскости наблюдения с плоскостью $OS\tau$, а её центр симметрии O с точкой пересечения плоскости наблюдения с осью времени $O\tau$, получаем следующий вид системы:

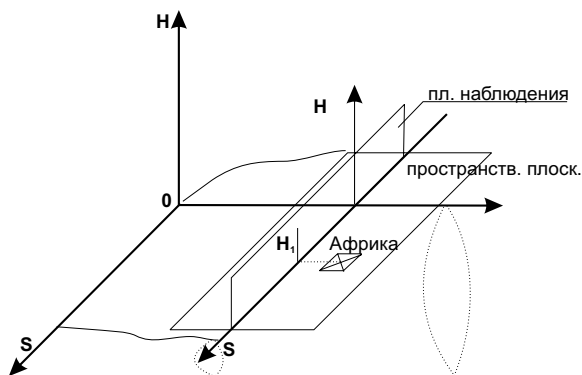

Проектируя, затем пространственные зоны полосы на пространственную ось в виде условных точек или отрезков, получаем их пространственные координаты в линейных (километрах) или в условных (в градусах долготы) единицах.

Восстановив из каждой из пространственных координат соответствующих исторических зон перпендикуляры по оси и откладывая на них значения духовно-исторического, вещественно-исторического или

общественно-исторического состояний в условных единицах, получаем долготный историко-пространственный спектр для текущего исторического времени. Он даёт картину исторических изменений на земле по долготе.

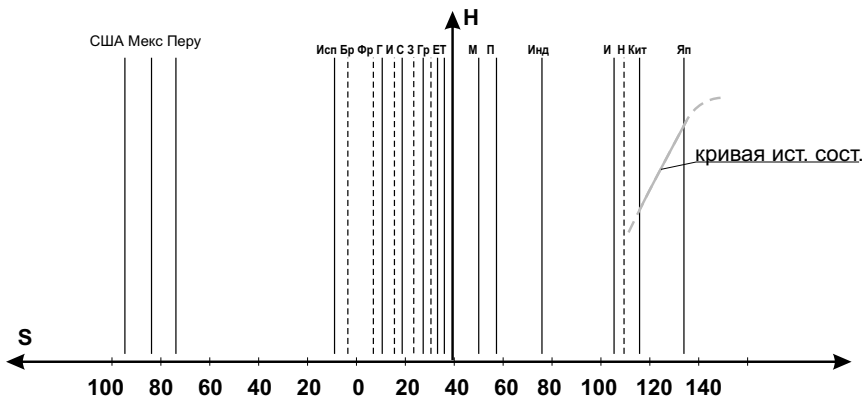

Б) Широтная координата.

Повернув пространственную полосу в плоскости **OST** вокруг центра симметрии на 90 градусов и повторив описанные действия для этого положения, получаем широтный историко-пространственный спектр: он даёт картину исторических изменений на земле по широте.

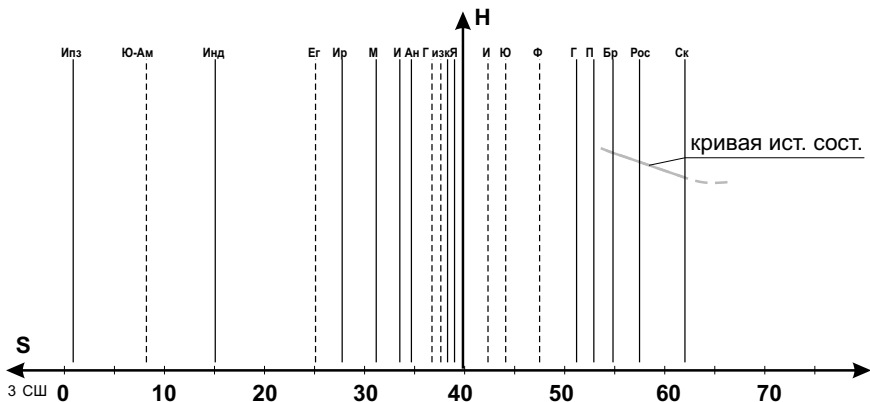

2. Историко-временное исследование

Исходящие данные:

- 1) историческое пространство – **S**
- 2) исторические состояния – **H**

Пространственная ось пересекается в точке **S** с перпендикулярной плоскостью. По линии пересечения этой плоскости с плоскостью **O τ S**, т.е. по временной оси, откладывается временная координата τ – в тысячелетиях, веках или десятилетиях.

Она может быть относительной, т.е. измерена от условного центра отсчёта – Рождество Христово, или полной, т.е. отмерена от начального центра отсчёта исторического времени человеческого общества – с предполагаемого времени возникновения „разумного человека“. (*Homo sapiens*).

Тогда имеем одну из следующих осей времени в тысячелетиях:

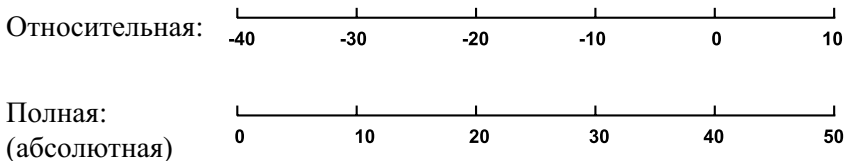

Соотношения между относительным и полным историческим временем следующие:

Для тысячелетии: $T = \tau + 40$

Для веков: $T = \tau + 400$

Для десятилетий: $T = \tau + 4000$

Восстановим перпендикуляры параллельно оси **ОН** из тех точек временных осей, которые соответствуют перемене направления развития, т.е. переходу от восходящего к нисходящему, от отсутствующего к восходящему и т.д.

Отложив на полученных перпендикулярах значения исторических состояний и соединив их плавной кривой, получаем абсолютный или

относительный историко-временной спектр для определённого текущего пространства: он даёт картину исторических изменений по времени.

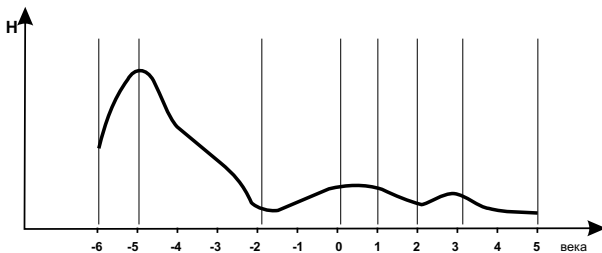

H – уровень древней творческой активности философии в единицах учений.

3. Пространственно-временное исследование

Исходные данные:

- 1) историческое время – τ
- 2) историческое пространство – S

Из точки пространственных координат на оси **OS** проводятся линии или полосы, параллельные оси времен.

На линиях или полосах откладываются именные (национальные, расовые, племенные и т.д.) исторические состояния в отрезках, соответствующих времени их существования.

В итоге имеем пространственно-временный спектр исторических состояний. Он даёт картину изменения, распространения и взаимодействия исторических состояний в пространстве и времени.

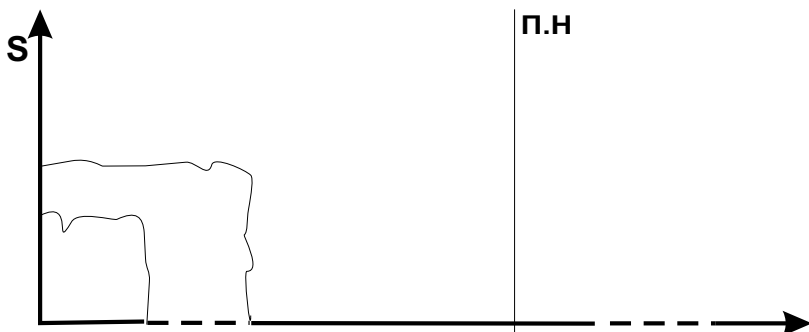

Б. Циклический метод

Основой его является линейный метод.

Последний, однако, дополняется тем, что подвижная или относительная система координат, кроме постоянного поступательного движения, получает ещё постоянное или переменное вращательное движение вокруг оси времени. Вращательное движение переводит историческое состояние в определённую фазу по следующей модели:

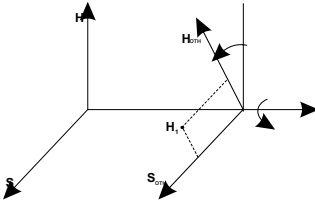

Здесь $\theta = \omega t$, где:

θ – историческая фаза состояния, ω – угловая скорость изменения фазы и t – историческое время.

Более подробно метод будет

рассмотрен ниже.

Развитие исторического состояния характеризуется семью показателями:

- 1) величиной или уровнем развития,
- 2) скоростью (при необходимости и ускорении) развития,
- 3) периодом (или размахом) развития,
- 4) полной чистотой развития,
- 5) относительной чистотой развития,
- 6) сопротивлением развитию,
- 7) силой развития.

А) Развитие в пространстве

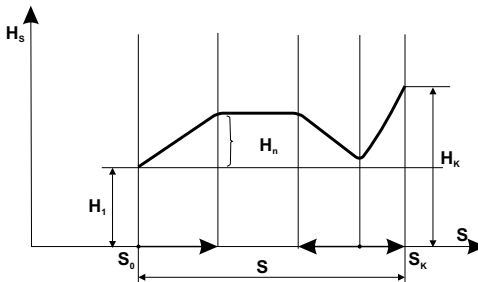

1. Величина развития в пространстве : $H_S = H_K - H_0$
2. Скорость развития в пространстве: $V_S = \frac{H_S}{S}; (H_S = \frac{\partial H}{\partial S})$
3. а) размах развития в пространстве: $\bar{H}_S = \sum |H_S|$
 б) размах пространства: $\bar{S} = S_K - S_0$
4. а) Полная чистота развития по величине: $\bar{H} = \sum H$
 б) полная чистота развития по пространству: $\bar{S} = \sum S$
5. а) относительная чистота развития по времени: $H_{отн} = \frac{\sum H}{\bar{H}}$
 б) относительная чистота развития по пространству: $S_{отн} = \frac{\sum S}{\bar{S}}$
6. Сопротивление развитию m_S --- определяемое по условной шкале.
7. Сила развития: $F_S = m_S \cdot \frac{V}{S}$

Б) Развитие по времени

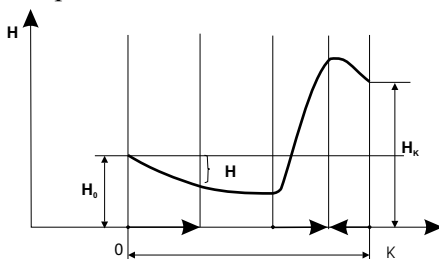

1. Величина развития по времени: $H = H_K - H_0$
2. Скорость развития по времени: $V = \frac{H}{t}; (H = \frac{\partial H}{\partial t})$
3. а) Размах развития во времени: $\bar{H} = \sum |H|$
 б) Размах времени: $\bar{t} = t_K - t_0$
4. а) Полная чистота развития по величине: $\bar{H}_K = \sum H$
 б) Полная чистота развития по времени: $\bar{t} = \sum t$

5. а) относительная чистота развития по величине: $H_{отн} = \frac{\sum H}{\bar{H}}$
- б) относительная чистота развития по времени: $_{отн} \sum : \bar{\tau}$
6. Сопротивление развитию m --- определяемое по условной шкале.
7. Сила развития: $F = m \cdot \frac{V}{\tau}$

В) Развитие исторического пространства во времени.

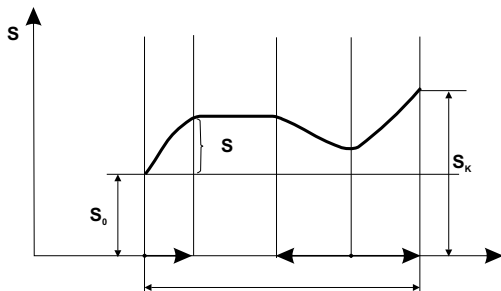

1. Величина развития исторического пространства: $S = S_k - S_0$
2. Скорость развития исторического пространства: $V = \frac{S}{\tau}$; ($V = \frac{\partial S}{\partial \tau}$)
3. а) размах пространственного развития по величине: $\bar{S} = \sum |S|$
- б) размах пространственного развития по времени: $\bar{\tau} = \sum \tau_{k-0}$
4. а) полная чистота развития пространства по величине: $\bar{S} = \sum S$
- б) полная чистота развития по времени: $\bar{\tau} = \sum \tau$
5. а) относительная чистота развития пространства по величине: $S_{отн} = \frac{\bar{S}}{\bar{S}}$
- б) относительная чистота развития пространства по времени: $_{отн} \bar{\tau} = \frac{\bar{\tau}}{\bar{\tau}}$
6. Сопротивление развитию пространства m_s --- по условной шкале.
7. Сила развития исторического пространства: $F_{st} = m_{st} \cdot \frac{V_{st}}{\tau_{st}}$

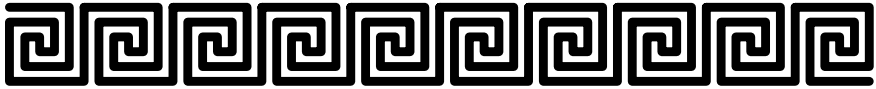

ГЛАВА II

ДУХОВНО-ИСТОРИЧЕСКОЕ СОСТОЯНИЕ

§1. Сущность и образование

Духовно-историческим состоянием человеческой общности называется совокупность духовных качеств и ценностей, присущих её сознанию в рассматриваемое время развития выработанными или приобретёнными его творческими силами за определённое время.

Понятие о духовно-историческом состоянии поясняется следующим примером. Если мысленно всё человечество лишить всех вещественных достояний и переселить на пустынный остров, то вся совокупность ценностей, находящихся в сознании этой массы, и составляет понятие духовно-исторического состояния человечества. В качестве человеческой общности может быть рассмотрена личность или любое соединение людей на основании любого признака: семья, род, нация, сословие, раса, народность, человечество и т.д.

Под духовными качествами общности понимается его душевный склад:

- а) чувства;
- б) характер;
- в) ум;
- г) воля;
- д) одарённость творческая и т.д.

Под духовными ценностями понимаются плоды деятельности человеческого сознания на всех мыслимых направлениях познания мира.

Если духовные качества являются прирождёнными духовными сущностями, то духовные ценности являются, главным образом, приобретёнными и выработанными сущностями.

Приобретённые ценности – это плод восприятия ранее выработанных духовных ценностей.

Выработанные ценности – это плод творчества новых ценностей. Первые являются продуктом усвоения, а вторые – продуктом созидания.

В зависимости от соотношения обоих видов деятельности сознания:

1. по преемственному усвоению и приобретению несобственных ценностей;

2. по творческому созиданию и выработке новых ценностей, духовное развитие общества может быть разделено на:

1) преемственно-творческое или равновесно-познавательное, т.е. при $Пр.=ТВ$ (приобретённые ценности равны сотворённым). (Древний Рим).

2) высоко-творческое или повышенно-познавательное, т.е. при $ТВ > Пр.$ (Древний Греция)

3) мало-творческое или пониженно-познавательное, т.е. при $ТВ < Пр.$ (Средневековая Арабия);

4) чисто творческое или познавательное, т.е. $ТВ = Пр = 0$ (Древняя Индия и Китай);

5) чисто преемственное или непознавательное, т.е. $Пр. = ТВ = 0$ (Япония XIX века, Персия).

По своему отношению к созданным ценностям духовная деятельность может быть:

1. Положительно-творческой или созидательной, т.е. вырабатываются новые ценности: $ТВ > 0$ (Китай, Индия, Вавилон, Египет, Греция).

2. Отрицательно творческой или разрушительной, т.е. уничтожаются новые ценности : $ТВ < 0$ (татаро-монголы, гунны, скифы, вандалы).

3. Положительно преемственной, т.е. воспринимаются и отвергаются несобственные ценности: $Пр. > 0$. (Прибалтийские страны в новое время).

4. Отрицательно преемственной, т.е. воспринимаются и отвергаются несобственные ценности: $Пр. < 0$. (страны Ислама в средневековье).

5. Безразличной, т.е. налицо преемственный и творческий застой: $Пр = ТВ = 0$. (Средневековый Китай, Иран).

Для количественной оценки духовного развития принимаются следующие показатели:

1. Духовная работа H – творческий размах или величина накопления познаваемых ценностей.

2. Духовная мощность V – творческая деятельность или скорость накопления познаваемых ценностей.

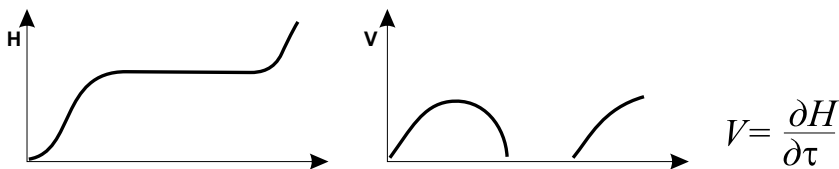

3. Закономерности изменения духовной работы и мощности в аналитической (математической) и логической (описательной) формах. Каждая единичная духовная ценность – мысль (или идея) проходит в своём невоплощённом виде следующие состояния:

- 1) оплодотворения и вынашивания,
- 2) рождения,
- 3) жизни
- 4) смерти.

- 1) В состоянии оплодотворения и вынашивания создаётся новая самобытная духовная ценность в своем кратком и сжатом виде. Идея атомизма Левкиппа.
- 2) В рождающем состоянии духовная ценность расширяется в своих пределах, разрабатывается более углублённо и обосновывается более всесторонне. Разработка атомизма Демокрита.
- 3) В жизненном состоянии духовная ценность приспосабливается к данным историческим условиям и к общественной среде, а затем наиболее глубоко внедряется в последнюю. Расширение атомизма в философии Эпикура.
- 4) В жертвенном состоянии духовная ценность не получает своего творческого развития, продолжая существовать в закоснелом и застывшем виде в человеческом сознании, нередко препятствуя восходящему развитию общества. Упадок идей античного атомизма в учениях Лукреция Кара.

Редкий гений находит в себе силы и возможности быть созидателем всех трёх творческих состояний для порождаемой им ценности. Чаще всего ценность проходит эти состояния в творческом сознании различных гениев, часто преемственно отдельных друг от друга во времени – от поколения до нескольких столетий, в пространстве – до тысячи десятков километров.

Человек постигает окружающий его духовный мир посредством своего познавательного гения. Постигаемый духовный мир вливается в человека двумя мощными потоками: – через чувственное и разумное познание.

Чувственное познание больше тяготеет к вещественному началу природы, а разумное познание – к духовному началу.

По ширине обхвата и по глубине проникновения в сущность явлений духовного мира познание может быть высшим, средним, малым и незначительным. Изначальным познанием означает чувственное и разумное знание о мире, присущие человеку до первоначального применения орудий труда и занятия искусством.

Центр тяжести познания последовательно перемещается по кругу от малого чувственного познания к высшему и затем от высшего разумного познания к низшему.

1. Малое чувственное познание занималось явлениями (формами) природы и выражалось в искусстве.
2. Среднее чувственное познание занималось сущностями природы и выражалось в религии.
3. Высшее чувственное познание переходило и соединялось с высшим разумным познанием, выражаясь в союзе высшей веры и высшей науки – в философии, и образуя высшее знание о мире.
4. Среднее разумное познание занималось частными сущностями природы и выразилось в науке.
5. Малое разумное познание занималось явлениями (формами) природы и выразилось в технике.

Таким образом, древо познания в своём чувственном периоде – росло в почве природы, в высшем чувственно-разумном периоде – пробилось к свету, отделяясь от почвы, и стремится к своему увяданию и гибели. Одновременно оно возвращается к исходному положению с тем, чтобы начать новый круг развития.

Схематично это выглядит так:

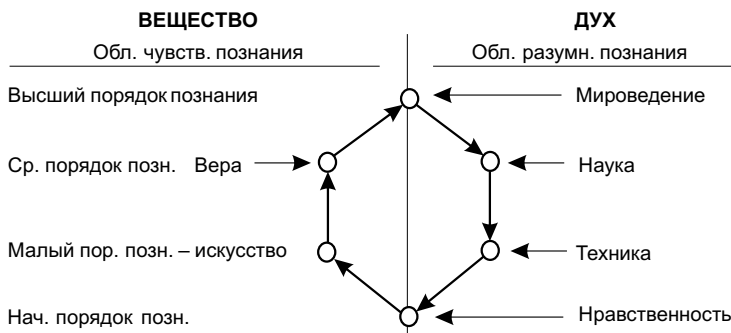

Нравственность есть плод взаимодействия чувственного, вещественного (и разумного, духовного) познавательных начал. Она образуется на грани, где соприкасается чувственное и разумное. Поэтому в каждую эпоху познания должна существовать своя собственная самобытная нравственность, личная и общественная, образующая политические, правовые, экономические идеи.

В соответствии с показанным строем познания нужно различать и исследовать следующие основные духовные ценности:

Ценности единые (синтетические)

А. Разумно-чувственные ценности (сверхсознательные)

1. Мироведение (общая философия):
 - а) природы (натур. философия),
 - б) общества (социология),
 - в) истории (историософия).
2. Нравственность (подсознательные):
 - а) личная (нравы, обычаи),
 - б) общественная (политика, право),
 - в) вещественная (экономика, собственность).

Ценности раздельные (аналитические)

Б. Чувственные ценности

1. Вера
2. Искусство (язык условных знаков, различно расположенных в пространстве):
 - а) литература и поэзия (звук и буква на плоскости),
 - б) живопись и скульптура (цвет и очертания на плоскости и в объёме),
 - в) архитектура (цвет и очертания в объёме, смешанные с ценностями разума),
 - г) музыка и зрелища (звук, жест и цвет в пространстве).

В. Разумные ценности

1. Наука:
 - а) живая природа (биологические науки),
 - б) неживая природа (физические науки),
 - в) всеобщей природы (математические науки).
2. Техника

§ 2. Краткое описание основных духовно-исторических образований

Вся духовная история человечества, рассмотренная в крупном плане, может быть разделена на главные эпохи познания, т.е. духовного творчества.

Каждая эпоха получает своё название по главному виду духовного познания, которое здесь наиболее влиятельно и применимо в пределах человечества. Она не исключает, а наоборот, сохраняет и развивает все виды познания, накопленные в течение всей предыдущей духовной истории. Духовная история отсчитывается с момента появления у человечества орудий производства, т.е. с эпохи раннего палеолита.

Сводная таблица главных эпох познания выглядит следующим образом.

Главная эпоха познания		Длительность т.л. – тысячелетия в. – века	Археологические эпохи
Название эпохи познания	Род и вид познания		
1. Нравственность	Изначальное разумно-чувственное	700 т.л.-40 т.л.	Палеолит ранний
2. Искусства	Малое, чувственное	40 т.л.- 6(3) т.л	1. Палеолит поздн. 2. Мезолит.
3. Веры	Среднее чувственное	6(3)т.л.-6 в.до н.э.	1. Пеолит 2. Бронзовый век.
4. Мироведение природы.	Высшее, разумно-чувственное	6в.до н.э.-16в.	Историческая эпоха.
5. Мироведения общества	Высшее, разумно-чувственное	16 в.- 19 в.	Историческая эпоха.
6. Науки	Среднее разумное	19 в.	Историческая эпоха.
7. Техники	Малое разумное	Будущее	Историческая эпоха.
8. Нравственность	Высшее, изначальное разумно-чувственное	Будущее	

Духовно-историческое образование (единства, общности) в различные исторические эпохи играло неодинаковую роль. Поэтому в дальнейшем кратко описаны лишь основные духовно-исторические образования, либо играющие главное или существенное значение для всемирно-исторического развития, либо достигшие выдающегося духовного уровня.

В дальнейшем изложении самобытные духовно-исторические образования обозначаются **квадратом** – [Китай], преемственные **овалом** – (США).

Схема размещения основных духовно-исторических образований по историческим эпохам и их взаимных связей выглядит следующим образом:

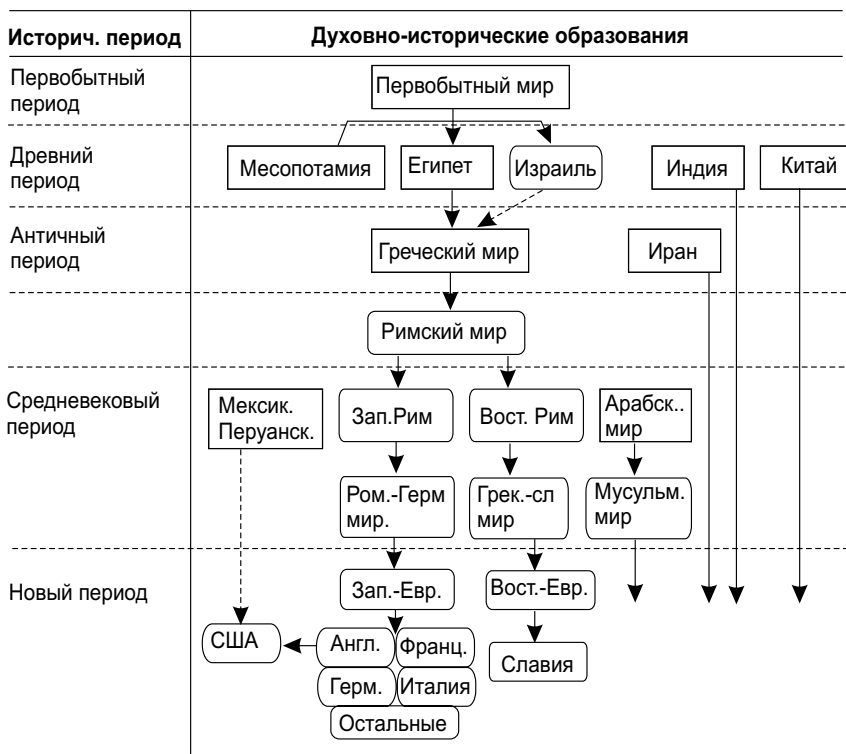

Выделение духовных и вещественных сторон любого исторического бытия может происходить по произвольному условному признаку. Нами избран признак места и вида единичного духотворчества, т.е. идеи, представления и открытия, сделанные определённым народом или обществом. Учитывается только факт самобытного творчества и созидания в данной исторической среде.

Ниже воспроизводятся некоторые общие духовные черты и достижения приведённых духовно-исторических образований:

ПЕРВОБЫТНЫЙ ПЕРИОД

Первобытный мир

А. Разумно-чувственные ценности.

1. Философия: нет
2. Нравственность:
 - а) естественное себялюбие, смягчаемое привязанностью по общности предков;
 - б) вражда к не родственным особям;
 - в) чисто инстинктивные отношения между племенами;
 - г) обожествление сильнейшего из предков;
 - д) пользование доступными предметами.

Б. Чувственные ценности.

1. Вера:
 - а) Бог – олицетворение природных сил;
 - б) понятие загробной жизни;
 - в) многобожие;
 - г) Бог наделяется образом человека.
2. Искусство: воспроизведение явлений природы в веществе, в образах воображения и в телодвижениях.

В. Разумные ценности

1. Наука: измерение времени, пространства и предметов. Знаковое общение. Вмешательство в деятельность тела.
2. Техника:
 - а) освоение надёжных источников продовольствия и создание средств его достижения;
 - б) защита от среды;

в) применение новых материалов и создание средств их обработки;

г) овладение пространством.

ДРЕВНЕВОСТОЧНЫЙ ПЕРИОД

1. МЕСОПОТАМИЯ (Вавилон, Ассирия, Финикия)

А. Размно-чувственные ценности.

1. Философия: неотделимость от религиозных представлений

2. Нравственность:

а) личная – беспощадное возмездие за провинность. Корыстолюбие. Златолюбие. Наслаждение жизнью. Склонность к садизму. Слостолюбие. Половая распущенность. Ценность женщины.

б) Общественная – единоличная, неограниченная власть. Царь – наместник Бога.

в) Собственность – ограниченная личная собственность. Общее землепользование в крестьянских общинах. Неограниченная собственность деспота. Источник собственности – обмен (Финикия) или насилие (Ассирия).

Б. Чувственные ценности.

1. Вера: колебание между единобожием и троицей. Жестокий и половой характер культа. Обожествление силы плодородия, солнца и растительности. Звезды – жилища богов. Первенство земной жизни перед загробной. Идея воскресения. Отсутствие идеи загробного воздаяния. Развитие мира от хаоса через борьбу мужского и женского начала – к миру единого Бога.

2. Искусство: религиозность. Отклонение от естественности. Изображение фантастических существ. Плоские и рельефные изображения на глине и камне. Чувственные мотивы.

В. Разумные ценности.

1. Наука: борьба против смерти. Изучение неба в божеских целях. Измерение времени и плоского пространства. Открытие совершенных средств неличного общения.
2. Техника: обработка шерсти, хлопка. Обработка глины, металлов, минералов. Совершенствование водных средств передвижения.

2. ЕГИПЕТ

А. Разумно-чувственные ценности.

1. Философия: не отделялась от религиозных представлений.
2. Нравственность: гуманность, миролюбие, жизнерадостность, покорность, трудолюбие, национальная замкнутость, презрение к инородцам. Преувеличенное возмездие за вину. Уважение к женщине.

Собственность: неограниченная у деспота. Ограниченная собственность у личности. Общее землепользование у крестьян. Общественное обожествление единоличной власти – фараон – сын Бога. Первенство заслуг перед происхождением.

Б. Чувственные ценности.

1. Вера: тройное единобожие. Мягкий, но всемогущий культ. Обожествление солнца, луны, неба, земли, животных и плодородия. Первенство загробной жизни перед земной. Смерть – распад на

- 1) душу – небожительницу,

- 2) тело,

- 3) стража тела. Перевоплощение душ. Воздаяние на суде Осириса. Развитие от хаоса через самосовокупление Бога (РА) к Божескому миру.

2. Искусство: религиозность. Высокая информационность. Растительные мотивы в изображениях. Мирской элемент. Ненатуральный реализм и маловыразительность живописи. Тяжеловесный формализм в скульптуре. Монументальность и гигантомания в сооружениях – стремление к величию. Восприимчивость к благозвучию.

В. Разумные ценности.

1. Наука: проникновение и вмешательство в жизнедеятельность тела. Изучение неба в земных целях. Измерение времени, плоского и объёмного пространства. Открытие средств неличного общения.
2. Техника: сохранение человеческого тела(мумии). Совершенствование земледелия. Обработка льна и хлопка. Обработка металлов. Создание простейших орудий. Получение сложных минеральных веществ. Улучшение средств наземного передвижения. Приборы для измерения времени. Средства для неличного общения.

3. ИЗРАИЛЬ

А. Разумно-чувственные ценности

1. Философия: древний период – Филон, Маймонид. Новый период – Спиноза, Маркс, Бергеон, Юшкевич, Фрейд.
2. Нравственность: чувство избранности. Шовинизм. Жесткость к инородцам. Гуманность к единоверцам. Женщина подчинена, но уважаема. Строгие нравы из страха перед Богом. Корыстолюбие. Одарённость. Склонность к высшим началам. Отрицание земной власти. Боговластие. Личная собственность на скот. Нелюбовь к торговле

Б. Чувственные ценности

1. Вера: чистое единобожие. Главенство веры. Ответственность перед грозным Богом, через искупительное наказание. Моисей. Бог – созидательная сверхприродная причина. Вера в избавителя Мессию. Представление о загробной жизни, страшном суде.

Понятия: об аде, рае, ангелах, чёрте. Развитие мира – серия творческих актов Бога. Христос – основание христианства.

2. Искусство: древний период – яркие, красочные мифы и сказания.

3. Остальное искусство не развито.

Новый период – Гейне, Шолом-Алейхем, Надсон, Левитан, Бродский, Мендельсон.

В. Разумные ценности

1. Наука: древний период – Флавий.

Новый период: Эйнштейн, Сцилард, Теллер, Винер, Оппенгеймер.

2. Техника: древний период – сельскохозяйственные орудия. Создание новых продуктов земледелия и скотоводства. Их обработка.

Новый период – участие в создании действенных видов оружия: пулемёт (Максим), пистолет (Наган), атомная бомба (Оппенгеймер), водородная бомба (Теллер).

4. ИНДИЯ

А. Разумно-чувственные ценности

1. Философия: первые философские системы. Идеалистические: Йога (Пантанджали), Веданта (Бадараяна), Буддизм (Будда), Джайнизм (Джина), Шанкара, Раманужа.

Смешанная: Ньяя (Готама), Вайшешика (Канада), Миманса, Санкхья (Капила)

Материалистическая: Чарвака (Локаята)

2. Нравственность: гуманность, аскетизм, покорность, чувственность, преклонение перед женщиной, право выбора мужа, нерасторжимость брака, слабая единоличная власть, обожествление и первенство происхождения перед заслугами.

Собственность – общинная в сельском хозяйстве. Личная земельная собственность князей и царя.

Б. Чувственные ценности

1. Вера:

а) индуизм: многобожие, единобожие Браммы – триица: созидание, разрушение, возрождение. Перевоплощение душ, определяемое поведением в жизни. Обожествление жрецов.

б) буддизм: антикастовость, смирение, терпение, аскетизм, устранение причин страданий – желания в созерцании (нирване). Милосердие к живому. Пессимизм. Апатия. Спасение – в себе. Смерть – начало нового перерождения.

2. Искусство: богатое воображение. Обилие мифов. Мечтательная, обширная поэзия. В скульптуре – вычурность, причудливость. Тело – как подставка для украшений. Отсутствие живописи.

В. Разумные ценности.

1. Наука: изучение неба. Поиски меры вещей. Неличные средства общения.

2. Техника: освоение растительных культур. Строительный материал. Средства передвижения.

5. КИТАЙ

А. Разумно-чувственные ценности

1. Философия:

а) Конфуций: нерелигиозность морали. Практичность. Стремление к совершенству. Вселенная – творческая сила неба и земли. Обожествление предков.

б) Мо-цзы: деление общество на два класса: ума и рук. Первенство морали перед мышлением.

2. Нравственность: замкнутость. Узкий личный практицизм. Характерные черты: трудолюбие, покорность, материализм, слабость воображения, косность, рутинность, отвращение к войне, жестокость, многоженство, физиологизм, бесправие женщины.

Ограниченное единовластие. Первенство формального знания перед заслугами и происхождением.

Б. Чувственные ценности

1. Вера: обожествление предков. Равнодушие к религии. Неразвитость религиозного представления, первенство обрядовой формы перед душевным чувством.

2. Искусство: тяжеловесность форм. Мелочная тщательность. Неумеренная вычурность. Слабость замысла, увлечение деталями. Грандиозность полезных сооружений. Развитие зрелищ.

В. Разумные ценности

1. Наука: слабое развитие науки. Изощёренный формализм. Обстоятельная летопись.
2. Техника: компас, кисть, шёлк, тушь, порох, фарфор, печать, х/б ткань, бумажные деньги, счёты, лак, чай.

АНТИЧНЫЙ ПЕРИОД

1. Греческий период

А. Разумно-чувственные ценности.

1. Философия. Творчество основных систем: духовных, вещественных и нейтральных. Исследование основных сущностей: судьба, истина, счастье, добро, начало мира. Диалектика. Нравственные учения: Эпикура, стоиков, софистов. Поиски основных начал. Непотребление. Наслаждение. Хладнокровие. Неверие и разум. Идеализм. Материализм. Реализм.

Третье место в философии мира, включая римских мыслителей. Вклад 14%.

2. Нравственность: жизнерадостность, гуманизм. Идея гармонического развития. Чувство красоты, естественность, деятельность, предприимчивость. Женщина как хранительница семейного очага.

Колебания между общинной, личной и сословной властью

Б. Чувственные ценности

1. Вера: широкое многобожие. Олицетворение сил и явлений природы. Очеловеченная вера. Человек, как друг Бога. Нет вещественности семитов и духовности индусов. Культ героев. Гнилость загробной жизни. Судьба душ в зависимости от обрядов над покойником.

2. Искусство: богатая мифология. Геометрический узор. Красота и естественность. Реализм изображения. Перспективная живопись. Идеально-совершенная скульптура. Выдающаяся архитектура. Начало музыки. Развитие зрелищ.

В. Разумные ценности

1. Наука: расцвет наук. История (Геродот, Фукидит). Астрономия (Гиппарх, Птолемей). Математика (Пифагор, Архимед). Медицина (Гиппократ). Отсутствие глубокого знания природы.
2. Техника: сельское хозяйство – малоразвито. Скотоводство. Выделка бронзы и керамики. Корабли – галеры. Коневодство.

2. Римский мир

А. Разумно-чувственные ценности

1. Философия: собственной нет. Подражание чужеземной. (Сенека, Кар, Цицерон).
2. Нравственность: уважение к государству, воинственность, свирепость, культ доблести, суровость, практицизм, честность, культ предков, равноправие женщин.

Б. Чувственные ценности

1. Вера: сдержанность к религии. Расплывчатость и заимствование от народов. Культ родовых покровителей. Обман и торговля с Богами.
2. Искусство: историческая литература. Эпическая поэзия. Грандиозность и монументальность общественных построек. Изображение общественных деятелей. Кровавые военные зрелища.

В. Разумные ценности

1. Наука: здравоохранение. Разработка общественных понятий. Меры пространства и времени. Исследование природы (Плиний). Историография.
2. Техника: земледелие, виноградарство, военная техника.

3. Иранский мир

А. Разумно-чувственные ценности

1. Философия: не отделилась от религиозных представлений.

2. Нравственность: борьба добра и зла. Чистота, свет, искренность, правдивость, нравственный оптимизм, рыцарский нрав. Невероятная жестокость в наказаниях. Брань между родными.

Б. Чувственные ценности

1. Вера: зороастризм. Заратустра. Культ стихии. Дуализм борющихся божественных начал. Чистая и благородная вера. Культ огня и света, единобожие, загробное воскресение, бухгалтерия добра и зла. Ад и рай. Суд, влияющий на загробную судьбу души.

2. Искусство: самобытного нет. Большая лёгкость и грациозность. Мера и большая точность.

В. Разумные ценности

1. Наука: нет.

2. Техника: финансы, средства общения, ткачество, гончарное дело, коневодство.

СРЕДНЕВЕКОВЫЙ ПЕРИОД

1. Романо-германский мир

А. Разумно-чувственные ценности

1. Философия: не отделилась от религиозных представлений.

2. Нравственность: воинственность, сильная личность, свободолюбие. Слабая государственность. Мужество, суровость. Уважение к женщине. Общественная связь через личность. Сентиментальность.

Б. Чувственные ценности

1. Вера: многобожие. Обожествление грома, войны, неба, весны, растительности. Нет мифов. Идея рая для погибших в бою. Идея борьбы. Мрачные и величественные представления. Развитие: мрак – борьба – свет – гибель – возрождение.

2. Искусство: устные предания и сказания.

В. Разумные ценности

1. Наука: лечение.

2. Техника: земледелие, скотоводство, обработка металлов.

2. Восточный Рим (Византия)

А. Разумно – чувственные ценности.

1. Философия: слилась и приспособилась к христианству.
2. Нравственность: косность и застой. Духовная энергия греков. Отрицание личности Рима. Единоличная власть.

Б. Чувственные ценности.

1. Вера: христианство. Дух – в религиозных спорах. Стремление распространить веру. Космополитизм.
2. Искусство: религиозность. Богословская литература. Украшение и сооружение церквей.

В. Разумные ценности.

1. Наука: право. Схоластика. Сохранение древнего научного наследия.
2. Техника: военно-морская техника

3. Греко-славянский мир

А. Разумно-чувственные ценности

1. Философия: не отделилась от веры.
2. Нравственность: не влияет на Византию. Жизнерадостность. Негосударственность. Религиозность, коллективизм, слабая личность, торговые связи. Свободолюбие с уклоном в произвол, невоинственность. Приспособление к инородным племенам, общинная собственность. Смешение крови. Неустойчивость ума и воли. Склонность к крайностям.

Б. Чувственные ценности.

1. Вера: культ сил природы, солнца, женщины, грозы и скота. Боязнь: духов, леших, водяных. Господствующее чувство – страх.

2. Искусство: под влиянием Византии. Вязь, узоры и скульптура на дереве, позднее на камне.

В. Разумные ценности

1. Наука: нет. Летопись.

2. Техника: земледелие, пчеловодство, охота, рыболовство, оружие. Строительство судов.

4. Арабский мир

А. Разумно-чувственные ценности.

1. Философия: развита слабо (21% среди стран Востока).

2. Нравственность: воинственность. Негосударственность. Жажда добычи. Кровная месть. Самопожертвование. Мужество. Гостеприимство. Фантазия. Острота чувств. Тяга к чудесному, таинственному. Чувственность. Физиологизм. Женщина – как источник наслаждения. Порабощённость женщины. Пылкость.

Б. Чувственные ценности.

1. Вера: единобожие. Покорность судьбе, предопределённость, загробное воздаяние. Чувственный рай и огненная геенна. Ненависть к идолам.

2. Искусство: яркое, буйное воображение. Активное творчество, ограниченное верой (нет живописи и скульптуры).

В. Разумные ценности

1. Наука: изучение неведомого и неисследованного. Области изучения: небо, глубь вещества, оптические явления природы, обобщённая математика (с неизвестными).

2. Техника: всесторонняя обработка растений в целях чувственных потребностей.

5. Мексиканско – перуанский мир (ацтеки, инки)

А. Разумно-чувственные ценности.

1. Философия: нет.

2. Нравственность: обожествление власти. Царь – хозяин всей земли. Хорошее отношение к женщинам. Налоги государства. Гуманность, апатия, моногамия, у царя – гарем.

Б. Чувственные ценности.

1. Вера: солнце, небо, ветер, змеи. Культ умерших. Развитие от жизни к смерти. Четыре вида последовательных мировых катастроф: пожар, потоп, буря, голод. Мир – порождение Великой матери и отца (человека – животное двойник – пачуале).

2. Искусство: бедность форм. Грандиозность культовых сооружений.

В. Разумные ценности

1. Наука: описание событий. Изучение неба. Неличные средства общения.

2. Техника: обработка растений. Обработка минералов и металлов. Приборы для огня.

НОВЫЙ ПЕРИОД

1. Англия

Высокий уровень. Третье место в мировом творчестве (14%).

А. Разумно-чувственные ценности.

1. Философия: средне развита. Пятое место в мировой философии (12%). Исходные системы европейского идеализма и материализма, завершение эволюционизма и развитие позитивизма.

2. Нравственность: свободолюбие. Родоначалница европейской демократии. Правосознание в сочетании с высокой дееспособностью и чувством меры. Высокоразвитая личность. Уважение к женщине, её равноправие. Корректность, деловитость, хладнокровие, достоинство.

Б. Чувственные ценности.

1. Вера: Уиклиф. Нокс. Очищенное и более строго понятое христианство.

2. Искусство: средне развито. Пятое место в мировом искусстве (9,2%). Высокое развитие литературы: драма и поэзия. Средне развиты живопись и скульптура. Мало развиты архитектура и музыка.

В. Разумные ценности.

1. Наука: высоко развита. Третье место в мировой науке (16%). Основы математики, механики, электротехники, ядерной физики, биологии.

2. Техника: высоко развита. Первое место в мировой технике (21%). Применение новых видов энергии, технический переворот. Подъём мирового производства. Создание новых средств сообщения.

2. ФРАНЦИЯ

Самый высокий уровень. Первое место в мировом творчестве (20,5%).

А. Разумно-чувственные ценности.

1. Философия: высоко развита. Первое место в мировой философии (20%). Основание: рационализм, эклектизм, позитивизм, интуитивизм и неотомизм. Развитие позитивизма и экзистенциализма. Наибольший вклад в социологию.

2. Нравственность: борьба против феодализма. Эмоциональность, пылкость, чувство чести. Высокая, всесторонняя одарённость. Нет трезвости, умеренности и дееспособности. Культ женщины, учтивость, вежливость. Неустойчивость общественных идеалов. Преклонение перед величием и славой. Национализм. Невоинственность, но храбрость.

Б. Чувственные ценности.

1. Вера: устойчивый, но умеренный католицизм.

2. Искусство: высоко развито. Первое место в мировом искусстве (25,1%). Исключительно богатое творчество во всех отраслях, особенно в литературе и живописи. Готика, конструктивизм. Музыка развита умеренно.

В. Разумные ценности.

1. Наука: высоко развита. Второе место в мировой науке (16,5%). Выдающийся вклад во все области науки: естествознание, электротехника, теплотехника, физика, ядерная физика, химия, астрономия, математика, механика.
2. Техника: химические материалы. Средства связи. Средства изображения. Электротехника. Обработка металлов. Овладение пространством.

3. ИТАЛИЯ

Низкий уровень. Седьмое место в мировом творчестве(6,9 %).

А. Разумно-чувственные ценности

1. Философия: мало развита. Восьмое место в мировой философии (3,5%). Развитие идеалистических учений.
2. Нравственность: жизнерадостность, уважительное отношение к женщине, гуманность, нелюбовь к иноземному гнёту.

Б. Чувственные ценности.

1. Вера: фанатическая преданность католицизму. Первенство веры перед знанием.
2. Искусство: хорошо развито. Четвёртое место в мировом искусстве (11,9%). Выдающееся развитие всех видов искусства. Возрождение античного искусства: архитектура, живопись скульптура, развитие античного стиля, литература, поэзия и музыка.

В. Разумные ценности.

1. Наука: мало развита. Девятое место в мировой науке. История и государственные науки. Вклад в ядерную физику, электротехника, механика, астрономия, математика.
2. Техника: оптические приборы, электропривод, связь.

4. ГЕРМАНИЯ

Высокий уровень. Второе место в мировом творчестве.

А. Разумно-чувственные ценности.

1. Философия: высоко развита. Второе место в мировой философии (17,6%). Великие системы реализма, критической философии жизни, феноменологии и экзистенциализма.

2. Нравственность: воинственная сильная личность. Чувство врождённого порядка и справедливости. Честность, сентиментальность, основательность.

Б. Чувственные ценности.

1. Вера: возрождение веры. Создание самобытной очищенной христианской веры. Лютер.

2. Искусство: средне развито. Пятое место в мировом искусстве (8,7%). Готика. Резьба по дереву и гравирование. Выдающаяся музыка.

В. Разумные ценности

1. Наука: наиболее высоко развита. Первое место в мировой науке (22%). Заложены основы технических и биологических наук. Ядерная физика. Теплофизика. Механика. Астрономия. Математика. Химия. Генетика. Медицина. Биология.

2. Техника: высоко развита. Третье место в мировой технике (17,1%). Средства общения. Электротехника. Химические материалы. Обработка металла. Средства овладения пространством.

5. СЛАВЯНСКИЙ МИР

(Россия, Польша, Чехословакия, Югославия, Болгария)

Средний уровень. Пятое место в мировом творчестве (11%).

А. Разумно-чувственные ценности.

1. Философия: мало развита. Седьмое место в мировой философии (7%). Развитие христианской философии и позитивизма.

2. Нравственность: (восточные славяне) жизнерадостная, слабая личность. Коллективизм. Шовинизм. Склонность к слепой вере. Запрос на единоличную руководящую силу. Обожествление и покорность силе. Неустойчивость воли и чувств. Склонность к крайностям.

Б. Чувственные ценности.

1. Вера: ранняя реформация католицизма. Гус. Глубокая приверженность к христианской религии.

2. Искусство: высоко развито. Третье место в мировом искусстве (16%). Значительно развиты живопись, скульптура, литература, музыка и балет.

В. Разумные ценности.

1. Наука: средне развита. Пятое место в мировой науке (7%). Наука носит резко выраженный преемственный характер.

2. Техника: средне развита. Пятое место в мировой технике (11%). По преимуществу заимствованная.

6. ОСТАЛЬНЫЕ ЕВРОПЕЙСКИЕ СТРАНЫ

(Швеция, Норвегия, Дания, Финляндия, Нидерланды, Бельгия, Испания, Швейцария, Венгрия, Австрия).

Средний уровень. Четвёртое место в мировом творчестве(11,4%).

А. Разумно-чувственные ценности.

1. Философия: мало развита. Девятое место в мировой философии (3,5%). Основание: развитие неопозитивизма и идеализма.

2. Нравственность: подобно передовым европейским народам.

Б. Чувственные ценности.

1. Вера: подобна западноевропейским странам.

2. Искусство: высоко развито. Второе место в мировом искусстве. Живопись Нидерландов и Испании. Литература, музыка, скульптура – Скандинавских стран.

В. Разумные ценности.

1. Наука: средне развита. Четвёртое место в мировой науке (13%). Выделяются Австрия, Нидерланды, Дания и Швеция.
2. Техника: мало развита. Девятое место в мировой технике (1,5%).

7. СОЕДИНЁННЫЕ ШТАТЫ АМЕРИКИ

Средний уровень. Шестое место в мировом творчестве (7,6%).

А. Разумно-чувственные ценности.

1. Философия: средне развита. Шестое место в мировой философии (18,1%). Основание прагматизма и реализма, развитого идеализма.
2. Нравственность: то же, что у Англии. Меньшая склонность к традициям. Более сильная исполнительная власть.

Б. Чувственные ценности.

1. Вера: то же, что у Англии.
2. Искусство: развито слабо. Восьмое место в мировом искусстве (13,2%). Выдающееся киноискусство. Основание и развитие джазовой музыки.

В. Разумные ценности.

1. Наука: средне развита. Шестое место в мировой науке. Выдающиеся и единственные в своём роде успехи в физических науках. Привлечение лучших европейских умственных сил.
2. Техника: высоко развита. Второе место в мировой технике (20%).

§3. Математический образ духовно-исторического состояния

Духовно-историческое состояние человечества определяется суммой ценностей, накопленных в результате познавательной деятельности.

Возникает трудность в выражении духовных ценностей через определённую математическую величину. Способов изображения может быть два:

1. Количественный истоматический анализ.

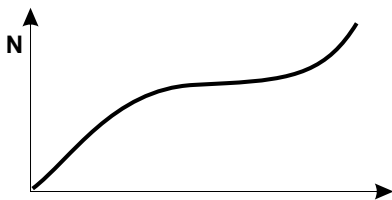

Здесь по оси абсцисс откладывается время, а по оси ординат – выбранное количество единиц познания.

2. Качественный истоматический анализ.

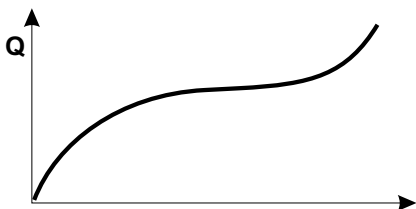

Здесь по оси ординат откладывается сумма качества единиц познания, определяемая по условной шкале качеств, по оси абсцисс – время.

В первом приближении для исследования выбран метод количественного анализа. В качестве единицы познания выбрана самобытная творческая мысль, безличная, именная или безымянная, возникшая в определённом духовно-историческом единстве и ставшая достоянием истории. В качестве меры познания выбрано число проявившихся самобытных одарённостей (талентов) и безымянных открытий в единицу рассматриваемого времени, в данном случае – века.

Графики: „Дух количественный – время“ построены по принципу равного вклада каждой идеи в духовную сокровищницу человечества и, вследствие этого, служат лишь количественной характеристикой духовного развития.

Перечень талантов и открытий дан на стр. по всем разделам духовной деятельности.

Исследование духовного состояния человечества во времени проводится в трёх последовательных этапах:

1. определение духовной мощности человечества во времени, т.е. творческой силы духовной деятельности;

2. определение духовной работы (творческого размаха), т.е. сумм накопленных духовных богатств;

3. определение математического закона духовного развития.

I. ЭТАП.

Построим графики числа талантов и открытий (N) в зависимости от века (τ) в следующих направлениях духовно-познавательной деятельности.

1. Ценности разумно-чувственные.

1) Философия.

А) Природа (философия).

Б) Общество и история (социология).

2) Нравственность – учитывается в общественно-историческом состоянии.

2. Ценности чувства.

1) Вера.

2) Искусство.

А. Литература и поэзия.

Б. Живопись и скульптура.

В. Музыка и другие виды искусства.

3. Ценности разума.

1) Наука.

А. Живой природы (биологические науки).

Б. Неживой и всеобщей природы (физические науки).

2) Техника.

Исследование проводится для следующих духовно-исторических образований (культурных групп):

1. Англия.
2. Франция. Индия. Китай.
3. Германия.
4. Италия.
5. Славянский мир.
6. Восточный мир (Египет, Месопотамия, Иран, Индия, Китай).
7. Античный мир (Греко-римский мир).
8. Остальной мир (США, остальная Европа).

На основании кривых творческой мощности всех культурных групп строится кривая духовной работы для каждого из них, а последние, в свою очередь, сводятся в общую кривую для каждого основного раздела духовного развития.

Затем на основании кривых основных разделов построена кривая всеобщей творческой мощности, характерной для всей всемирной истории.

II ЭТАП

На основании исследований первого этапа для каждого из основных духовных разделов строится график накопленных духовных ценностей (духовной работы) для данного момента времени. Данные исследования охватывают:

- 1) исторический период, т.е. последние 2600 лет и
- 2) доисторический период, т.е., 40 тыс. лет, считая с момента завершения биологического развития современного человека (*homo sapiens*) по VI век до н. э. Последний период есть время безымянного творчества и лишь условно, по числу открытий, изобретений и

произведений, можно учесть его духовные ценности за это время. Далее построен график зависимости. (ФОРМУЛА на стр.55-книга)

III ЭТАП

Кривая духовного развития выражает зависимость вида:

$$N_s \cong f(\arctg \tau)$$

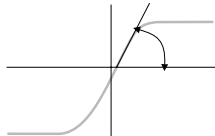

Помещая ось ординат в начале ориентировочного развития *homo sapiens* и аналитически исследуя кривую, находим общий вид искажённой функции арктангенса времени в последующих четырёх действиях для получения кривой нужного вида:

1-е действие: сжатие по оси ординат в $K_1 - H_1 = \arctg K_1 \cdot \tau$

Для изменения от 45° до 87° нужен $K_1=1,9$.

2-е действие: растяжение по оси абсцисс в K_2 раз

$$H_2 = K_2 \arctg K_1$$

Предполагая, что духовные ценности, накопленные к концу XX века, в течение последующей истории человечества по крайней мере удвоятся, т.е. достигнут 50 сотен единиц познания (идеи), имеем:

$$2 H_{xx} = K_2; K_2 = \frac{2 H_{xx}}{1}$$

3-е действие: перенос по оси ординат на „а“ единиц в верх:

$$H_3 = a + K_2 \arctg K_1$$

Для превращения оси времени в асимптоту кривой следует перенести кривую на:

$$a = \frac{K_2}{2} = \frac{2 H_{xx}}{2} = H_{xx}$$

4-е действие: перенос по оси абсцисс направо для отсчёта времени от начала человеческого развития на „в“ единиц:

$$H_4 = a + K_2 \arctg (K_1 - b)$$

Кривая переносится вправо на величину полного периода прошлого существования современного человека – T_{xx}

Подставляя постоянные, имеем окончательно функцию духовной работы человечества:

$$H_s = H_{xx} \left[1 + \frac{2}{\pi} \cdot \arctg K_o (\tau - T_{xx}) \right]$$

где: H_s – духовная работа в сотнях единиц познания (идеях);

H_{xx} – духовная работа к XX веку. Принимается $H_{xx} = 25$;

τ – время развития в тысячелетиях;

T_{xx} – время развития современного человека к XX веку в тысячелетиях. Принимается $T_{xx} = 42$;

K_o – коэффициент формы развития. Принимается $K_o = 1,9$.

Подставляя значения постоянных, имеем численный вид функции:

$$H_s = 25 + 16 \arctg (1,9 - 80)$$

Для получения формулы духовной мощности продифференцируем выведенную функцию:

$$\frac{\partial H_s}{\partial \tau} = \frac{2H_{xx}}{\pi} \cdot \frac{K_o}{1 + K_o^2 \cdot \tau^2 - 2K_o^2 \cdot T_{xx} \cdot \tau + K_o^2 \cdot T_{xx}^2}$$

Пренебрегая единицей и производя действия, имеем окончательно формулу духовной мощности человечества:

$$V_s = \frac{2H_{xx}}{\pi \cdot K_o} \cdot \frac{1}{\tau^2 - 2T_{xx} \cdot \tau + T_{xx}^2 + 1}$$

или:

$$V_s = \frac{C}{\tau^2 - 2T_{xx} \cdot \tau + T_{xx}^2}$$

$$\text{где: } C = \frac{2H_{xx}}{\pi \cdot K_o}$$

Подставляя принятые значения, имеем численный вид мощности:

$$V_s \cong \frac{8}{\tau^2 - 84\tau + 1760}$$

Графически обе функции имеют вид:

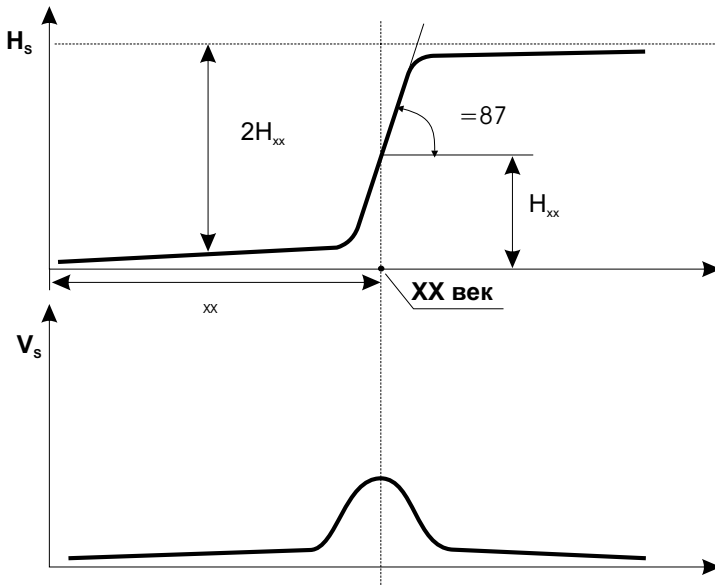

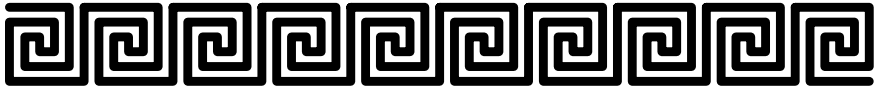

ГЛАВА III

ВЕЩЕСТВЕННО-ИСТОРИЧЕСКОЕ СОСТОЯНИЕ

§ 1. Сущность и образование

Духовные и вещественные состояния по своему существу сходны и подобны. Различие заключается лишь в природе предмета исследования.

Вещественно-историческим состоянием человеческой общности называется совокупность вещественных ценностей и их качеств, унаследованных, приобретённых и выработанных его преобразовательными силами в рассматриваемое время развития.

Понятие о вещественно-историческом состоянии человечества поясняется следующим примером. Если мысленно всё человечество, лишённое вещественного состояния и имущества, выселить на необитаемый остров, то всё, что останется после него на лице земли и носит след человеческого преобразования, является содержанием вещественно-исторического состояния.

В качестве человеческой общности может быть рассмотрена любая общность по произвольному признаку: личность, семья, род, нация, раса, человечество и т.д.

Под вещественными ценностями понимаются плоды деятельности человеческой воли на всех возможных направлениях преобразования мира.

Унаследованные вещественные ценности накапливаются в результате всего предыдущего вещественного развития человеческой общности.

Приобретённые ценности – это плод усвоения ценностей, которые выработаны вне общности.

Выработанные вещественные ценности – это плод собственного преобразования вещемира в новые ценности.

Первое является продуктом захвата или обмена, второе – преобразовательного созидания.

В зависимости от соотношения обоих видов деятельности человеческой воли:

- 1) по преемственному приобретению вещественных ценностей и
- 2) по собственной выработке вещественных ценностей – вещественное развитие может быть разделено на:

(примечание : Пм – преемственные ценности, Пб – приобретённые ценности).

1. Преемственно-производительные или равновесно-преобразовательные, т.е. Пм = Пб. (Франция).

2. Высокопроизводительные или повышенно-преобразовательные, т.е. Пб > Пм. (Германия).

3. Малопроизводительные или пониженно-преобразовательные, т.е. Пм < Пб. (СССР).

4. Чисто-производительные или исключительно-преобразовательные, т.е. Пб Пм = 0. (Англия).

5. Непроизводительно-преемственные или исключительно-непреобразовательные, т.е. Пм Пб = 0 (Индия).

По своему отношению к производимым ценностям вещественная деятельность может быть:

1. Положительно-производительной, т.е. создавать новые вещественные ценности. Пб > 0.

2. Отрицательно-производительной, т.е. уничтожать накопленные вещественные ценности. Пб < 0.

3. Положительно-преемственной, т.е. приобретать вещественные ценности, созданные другими. Пм > 0.

4. Отрицательно-преемственной, т.е. отвергать и уничтожать ценности, созданные другими. $P_m < 0$.

Для количественной оценки вещественного развития принимаются следующие показатели:

1. Вещественная работа – производительный размах или величина накопления преобразовательных ценностей.
2. Вещественная мощность – производительная деятельность или скорость накопления преобразовательных ценностей.
3. Закономерности изменения вещественной работы и мощности в аналитической (математической) и логической (описательной) формах.

Каждая единичная вещественная ценность (или вещь) проходит в своём воплощённом, действительном виде следующие состояния:

- 1) оплодотворения и вынашивания,
- 2) рождения,
- 3) жизни,
- 4) смерти.

1. В состоянии оплодотворения и вынашивания на основании жизненной духовной ценности создаётся новая самобытная вещественная ценность в своём первоначальном виде и подлежит испытаниям (рождение компаса в Китае).

2. В рождённом состоянии вещественная ценность испытывается, совершенствуется и получает своё множественное воспроизведение от воли организованных производителей (применение компаса в Италии).

3. В жизненном состоянии вещественная ценность приспособляется окончательно к данным историческим условиям и общественной среде, а затем наиболее широко распространяется по последней (применение компаса Испанией и Англией, во всемирном судоходстве).

4. В мёртвом состоянии вещественная ценность не получает дальнейшего развития и распространения, продолжая существовать в неприменяемом или непригодном виде в недрах общества (частичное вытеснение магнитного компаса гирокомпасом).

Человек преобразует окружающий его вещемир посредством преобразовательного гения. От человека на вещемир исходят два мощных преобразовательных потока: чувственное и разумное преобразование, ибо оба потока питаются ценностями чувственного и разумного познания.

Чувственное преобразование вещемира больше тяготеет к вещественному началу природы, разумное преобразование – к духовному началу природы.

По своему значению и действенности для человеческого бытия преобразование может быть высшим, средним, малым и изначальным. Изначальным преобразованием означает разумное и чувственное воздействие человека на вещемир до применения орудий и занятия искусством.

Центр тяжести преобразования последовательно перемещается от малого чувственного преобразования к высшему и затем от высшего разумного преобразования к низшему.

1. Малое чувственное преобразование воздействовало на формы природы и выразилось в произведениях искусства.
2. Среднее чувственное преобразование воздействовало на сущности природы и выразилось в веростроительстве бытия (религиозации).
3. Высшее чувственное преобразование переходит и соединяется с высшим разумным преобразованием; на основе духовных ценностей высшей науки и веры – наметило и приступило к руководству, направлению, управлению всеми преобразованиями вещемира.
4. Среднее разумное преобразование воздействует на сущности природы и выражается в научно-техническом преобразовании вещемира.
5. Малое разумное преобразование воздействует на формы природы и выражается в опытно-техническом преобразовании вещемира.

Таким образом, и преобразование развивается вначале в недрах природы, затем возвышается над ней, с тем чтобы прекратиться или начать новый цикл преобразований по пройденным ступеням.

Схема выглядит так:

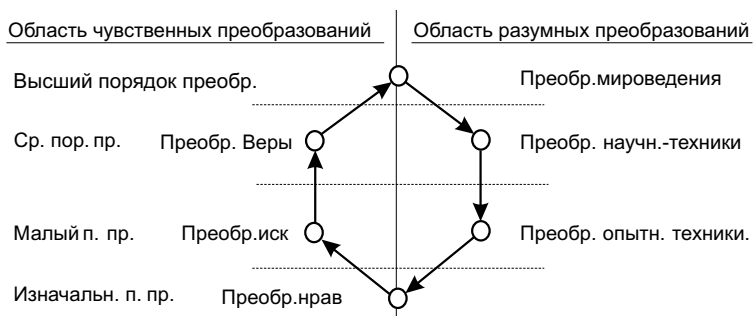

Нравственные преобразования есть плод взаимодействия чувственного (вещественного) и разумного (духовного) преобразовательных начал. Поэтому в каждую эпоху преобразования должен существовать свой собственный, самобытный вид нравственных преобразований, личных и общественных, образуя вещественную, политическую, правовую и экономическую деятельности.

В соответствии с изложенным строем преобразований нужно различать и исследовать следующие вещественные ценности по признаку названия главной образующей духовной ценности.

Ценности единые (синт.)

А. Разумно-чувственные ценности.

1. Мироведение.

- а) Природа.
- б) Общество
- в) История

Учения и труды, личные или безымянные, овеществлённые (распространённые) вобществе.

2. Нравственность. Виды нравственных отношений в обществе:

- а) законы и связанные с ними учреждения (тюрьма, суд, законодательные органы и т.д.);

б) государство и связанные с ним учреждения (армия, управленческий аппарат и т.д.).

в) Хозяйство и связанные с ним учреждения (заводы, банки, предприятия).

Ценности раздельные (аналитические). Расчленённые, разъединённые).

Б. Ценности чувственные

1. Вера:

а) виды религиозных отношений в обществе;

б) церковь и связанные с ней учреждения (монастыри, церковные школы и т.д.).

2. Искусства. Виды мироизображения и его вспомогательные средства, осуществлённые в обществе:

а) произведения искусства, печать и связанные с ними учреждения (выставки, ателье, типографии и т.д.);

б) здания, сооружения и связанные с ними учреждения (строительные организации, проектные институты и т.д.);

в) музыкальные произведения, танцы и связанные с ними учреждения (клубы, театры, кино, студии и т.д.).

В. Ценности разумные

1. Научно-технические. Виды среднего разумного познания, осуществлённые и овеществлённые в обществе:

а) произведения науки о неживой природе и связанные с ней учреждения (НИИ, лаборатории и т.д.);

б) произведения науки о живой природе и связанные с ней учреждения (НИИ, лаборатории и т.д.).

2. Опытнo-технические. Виды малого разумного познания, применённые и отмеченные в обществе:

а) технические устройства неживой природы и связанные с ней учреждения;

б) технические устройства живой природы и связанные с ней учреждения.

Кроме того, для всех видов преобразования характерна общественно-историческая среда преобразования.

§ 2. Краткое описание основных вещественно-исторических образований

Вещественная история человечества соответственно каждой главной эпохе познания разделяется на главные эпохи вещественного преобразования.

Каждая эпоха преобразования получает свое название от эпохи познания, духовными ценностями которой вызывается данное преобразование.

Преобразование любой эпохи включает в себя все виды преобразования и происходит на основе предшествующего преобразования. Вещественная история также отсчитывается с эпохи раннего палеолита, и она либо совпадает, либо отстаёт от эпохи духовной истории.

Схема главных эпох преобразований аналогична схеме главных эпох познания.

Таблица эпох преобразований
(аналогично духовной)

Вещественные преобразования могут быть дополнительно охарактеризованы следующими признаками:

1. по количеству основных образующих духовных ценностей:

а) единичные, имеющие одну духовную ценность.

Например, музыкальная идея мелодия.

б) множественные, имеющие несколько духовных ценностей.

Например:

Н →
Т →
И →
О →

вещество → здание (строительство)

2. По роду преобразовываемого вещества:
- живого вещества: флора и фауна;
 - неживого вещества: металлы, минералы;
 - смешанного: объединение обоих веществ.

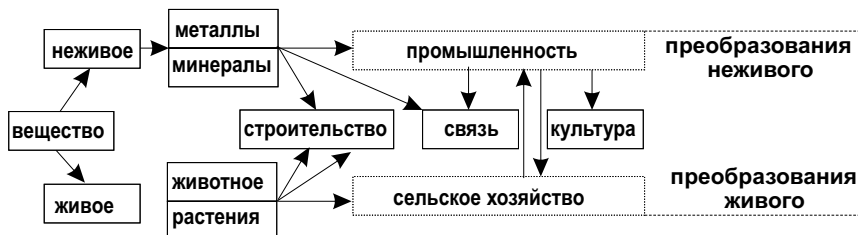

3. По совершенству преобразования вещества:
- оплодотворяющие — например, получение стали из руды;
 - рождающие — например, обработка стали в детали и узлы;
 - жизненные — например, получение конечного изделия.
4. По виду преобразованного вещества:
- простые: — дерево, зерно, плоды, руда, минералы;
 - производные: — доски, мука, сок, металл, фосфорит;
 - сложные: — судно, хлеб, вино, оружие, удобрения.

Таблица вещественно-исторического образования
(аналогична духовной)

В последующем изложении для выделения вещественной стороны выбран признак места и вида вещевоплощения единичного творчества. Учитывается факт распространения, утверждения и опредмечивания отдельной духовной ценности в научной, политической,

экономической, технической, художественной и религиозной действительности исторического бытия.

Ниже воспроизводятся некоторые общие вещественные черты и достижения главных общественно-исторических преобразований.

ПЕРВОБЫТНЫЙ ПЕРИОД

Первобытный мир

А. Разумно-чувственные ценности

1. Философия: нет.
2. Нравственность: Матриархальная семья. Убийство иноверцев и инородцев. Родовая община. Личная власть его главы. Общинная собственность.

Б. Чувственные ценности

1. Вера: Культовые сооружения. Ритуал. Жертвы. Захоронения.
2. Искусство: Простейшие мифы. Рисунки на камне и кости, скульптуры из них. Геометрический рисунок. Символизм. Ритуальные танцы. Глинобитные жилища, землянки, свайные постройки.

В. Разумные ценности

1. Наука: Календарь. Землемерие. Арифметика. Письменность. Хирургия.
2. Техника:
 - а) Земледелие. Обводнение. Плуг. Приручение животных. Скотоводство. Рыболовство.
 - б) Жилище. Одежда. Огонь.
 - в) Орудия из камня и кости. Выплавка металлов. Керамические изделия. Гончарный круг.
 - г) Лодка. Парус. Колёсная повозка.

ДРЕВНЕВОСТОЧНЫЙ ПЕРИОД

МЕСОПОТАМИЯ (Вавилон, Ассирия, Финикия)

А. Разумно-чувственные ценности.

1. Философия: не отделилась от религии.
2. Нравственность: Умеренная деспотия. Жестокие законы. Широкие права женщин, их свобода. Бесчеловечные завоевания (Ассирия). Деятельная торговля (Финикия). Деньги.

Б. Чувственные ценности.

1. Вера: Храмовая проституция. Кастрация служителей. Человеческие жертвы. Сжигание первенцев (Молох). Гадание по внутренностям убитых животных. Изучение звезд. Жрецы -посредники Бога, но не соперники царя. Гигантские алтароступенчатые пирамиды.
2. Искусство: Религиозная поэзия. Стенная живопись. Глазурь. Эмаль. Каменные статуи. Скульптуры животных (Крылатый бык). Рельефы. Ступенчатая башня. Зиккурат. Яркий цвет в одежде и в изображениях.

В. Разумные ценности.

1. Наука: Медицина. Астрономия. Астрология. Календарь. Цифры. 60-я система исчисления. Квадратный и кубический корень. Градусная мера углов. Начало тригонометрии. Вавилонская клинопись. Финикийская азбука.
2. Техника: Шерстяная материя. Ковры. Пурпур. Ткацкие станки. Ковка бронзы. Гончарный круг (4-ое тысячелетие). Керамика. Обожжённый кирпич. Морские суда (Финикия).

ЕГИПЕТ

А. Разумно-чувственные ценности.

1. Философия: не отделилась от религии.
2. Нравственность: Строгие законы. Относительное равноправие женщин. Неограниченная деспотия. Подвижные и демократически

комплектуемые касты. Земледельческие общины. Всеобщая собственность фараона.

Б. Чувственные ценности.

1. Вера: Монументальные храмы и обелиски. Гигантские каменные гробы – пирамиды. Значение магических обрядов. Могущественная каста жрецов – соперников фараона. Почитание жука-скарабея, кошки, ястреба, крокодила, ибиса, быка.

2. Искусство: Сказки. Фрески. Колоссы богов из гранита. Сфинкс. Растительные колонны. Пирамиды. Обелиски. Гробницы. Начало музыки.

В. Разумные ценности.

1. Наука: Хирургия. Изучение кровообращения. Астрономия. Календарь. 10-тичная система исчисления. Землемерие. Алгебра. Меры круга и шара. Демотическое письмо. Пиктография.

2. Техника: Бальзамирование. Шадуф. Плуг. Ирригация. Льняные и хлопковые ткани. Железо (2800 до н. э.). Бронза

(18 до н. э.). Сырой кирпич. Гончарный круг (4т.л.) Каток. Блоки. Гидравлическое колесо. Фарфор. Стекло. Колесница. Водяные часы. Папирус.

ИЗРАИЛЬ

А. Разумно-чувственные ценности.

1. Философия: Маймонид, Филон.

2. Нравственность: Жестокие истребительные войны. Борьба за пространство. Слаборазвитое рабство. Плодовитость. Законы возмездия. Вместо государства – племена, руководимые первосвященниками. Слабая экономика.

Б. Чувственные ценности.

1. Вера: мозаизм: жертвы скота. Обряды. Объединение духовной и политической власти у жрецов.

2. Искусство: Древний период – Библия.

Новый период – влилась в инородные культуры России, Америки, Англии, Франции, Германии и Нидерландов.

В. Разумные ценности.

1. Наука: Древний период – нет.

Новый период – влилась в чужеземные культуры.

2. Техника: древний период – серп, соха. Хлеб. Мед. Дубление кож. Ткачество. Молоко. Гончарство. Шатёр.

Новый период – влилась в чужеземные культуры. Пулемет (Максим). Пистолет (Коган). Атомная бомба (Оппенгеймер).

Водородная бомба (Теллер).

ИНДИЯ

А. Разумно-чувственные ценности.

1. Философия: Веданта. Йога.

2. Нравственность: Бездеятельность. Застой. Моногамия. Быстрое размножение. Личная деспотия. Застывшая кастовость. Сельскохозяйственная община. Землевладение князей и царя.

Б. Чувственные ценности.

1. Вера: индуизм. Замкнутые всеильные касты жрецов. Гимны. Сложные обряды. Жертвы. Сожжение трупов. Подавление личности верой. Буддизм: перешел в Китай и другие соседние страны.

2. Искусство: Литература Вед „Рамаяна“, „Махабхарата“, Калидаса. Храмовая скульптура. Монументальные храмы. Квадратные колонны, содержащие орнаменты из растений и животных.

В. Разумные ценности.

1. Наука: Солнечный год. Система пяти планет. Арабские цифры. Ноль. Неизвестные хиу. Тригонометрия. Иероглифы.

2. Техника: Хлопок. Хлопчатые ткани. Обожжённый кирпич. Колёсная повозка.

КИТАЙ

А. Разумно-чувственные ценности.

1. Философия: Конфуций. Буддизм.
2. Нравственность: Застой развития. Рабство женщин. Многожёнство. Историческая неподвижность. Умеренная деспотия. Засилье чиновников-мандаринов. Паспорт. Полиция.

Б. Чувственные ценности.

1. Вера: Отсутствие жрецов. Храмы. Дом – алтарь предков. Глава семьи – священник. Мизерные жертвы.
2. Искусство: лаковая живопись. Рельефы. Скульптуры на могилах. Волнообразная крыша с приподнятыми углами. Китайская стена. Канал.

В. Разумные ценности.

1. Наука: Система пяти планет. Лунный календарь. Обстоятельная летопись. Квадратный и кубический корень. Неизвестные хиу. Иероглифы.
2. Техника: Кисть. Шёлк. Хлопчатобумажная ткань. Чай. Тушь. Фарфор. Лак. Водочерпальное колесо. Счёты. Земледелие. Огородничество.

АНТИЧНЫЙ ПЕРИОД

ГРЕЧЕСКИЙ МИР

А. Разумно-чувственные ценности.

1. Философия: получило распространение 17 учений.
2. Нравственность: философские школы. Олимпиады. Гимнастические школы. Гетеризм. Единобрачие. Совмещение олигархии, демократии и аристократии. Торговля. Колонизация.

Б. Чувственные ценности.

1. Вера: Монументальность и красота культовых сооружений. Жрецы выборны и назначаемы. Важность погребального обряда. Плоды – жертвы. Омовение.

2. Искусство: эпос Гомера. Драматургия. Библиотеки. Фрески. Храмовые скульптуры. Храмы. Фронтон с колоннами. Гитара. Арфа. Театр. Лира.

В. Разумные ценности.

1. Наука: ботаника. Риторика. История. Геоцентрическая система. Вращение планет. Атом. Электричество. Магнит. Зеркало. Преломление. Идея реактивного двигателя (турбина). Геометрия. Статистика. Азбука.

2. Техника: Водяная мельница. Бетон. Водяные часы. Винт Архимеда. Корабли триеры.

РИМСКИЙ МИР

А. Разумно-чувственные ценности.

1. Философия: Стоицизм. Эпикурейство.

2. Нравственность: Единобрачие. Строгость законов. Переход от демократии к единоличной власти. Собственность через завоевания. Образцовая армия. Империализм.

Б. Чувственные ценности.

1. Вера: Жрецы – государственные чиновники. Домашние храмы. Формальные обряды. Гадания.

2. Искусство: термы. Богатая поэзия. Музыка. Скульптура. Живопись. Гладиаторство. Цирк. Амфитеатры. Арочные построения. История. Литература. Поэзия (Вергилий, Гораций, Катулл).

В. Разумные ценности.

1. Наука: медицина. Гален. Наука о праве и государстве. Цицерон. Календарь. Мифы. История (Тацит, Ливий).

2. Техника: оружие. Триера. Пентера. Плуг. Водопровод. Дороги. Арочные сооружения.

ИРАНСКИЙ МИР

А. Разумно-чувственные ценности.

1. Философия: нет.
2. Нравственность: войны. Деспотия сатрапов.

Б. Чувственные ценности.

1. Вера: Отсутствие храмов. Слабое жречество. Огнепоклонство.
2. Искусство: Тонкие кистеобразные колонны. Лёгкая заострённая арка.

В. Разумные ценности.

1. Наука: нет.
2. Техника: почта. Золотая валюта. Ковры. Скаковые кони.

СРЕДНЕВЕКОВЫЙ ПЕРИОД

РОМАНО-ГЕРМАНСКИЙ МИР

А. Разумно- чувственные ценности.

1. Философия: не отделилась от религиозных представлений.
2. Нравственность: Охота. Попойки. Игра в кости. Неподчинение государству. Племенные группы. Войны. Завоевания. Малое трудолюбие. Малая собственность. Труд – удел женщин.

Б. Чувственные ценности.

1. Вера: отсутствие идолов и храмов. Гадание в рощах. Жертвовање пленными. Жрецы – старые женщины или отцы семейства.
2. Искусство: миннезингеры. Барды. Сказания.

В. Разумные ценности.

1. Наука: медицина жрецов. Руны.
2. Техника: оружие. Охота. Скотоводство. Кузнечное дело.

ВОСТОЧНЫЙ РИМ (ВИЗАНТИЯ)

А. Разумно-чувственные ценности.

1. Философия: поглощена верой.
2. Нравственность: просвещенная деспотия.

Б. Чувственные ценности.

1. Вера: разработка богословия. Ереси. Развитый церковный аппарат.
2. Искусство: жития святых. Живопись. Мозаика. Отсутствие скульптуры. Ювелирное дело. Резьба по кости. Эмаль. Купол. Арка.

В. Разумные ценности.

1. Наука: Кодекс Юстиниана.
2. Техника: греческий огонь (VII в.). Флот.

ГРЕКО – СЛАВЯНСКИЙ МИР

А. Разумно-чувственные ценности.

1. Философия: не образовалась.
2. Нравственность: отсутствие семьи. Высокая плодовитость. Склонность к передвижению. Сельские разьединённые общины. Мирное колонизационное движение. Народоправление – вече.

Б. Чувственные ценности.

1. Вера: наличие грубых идолов. Вместо жрецов волхвы и кудесники, из которых особенно чтятся иностранцы.
2. Искусство: строительство деревянных и каменных церквей византийского стиля. Терем. Вязь.

В. Разумные ценности.

1. Наука: нет.
2. Техника: нет.

АРАБСКИЙ МИР

А. Разумно-чувственные ценности.

1. Философия: 21% среди стран Востока.
2. Нравственность: Священные войны. Обширные завоевания. Деятельная торговля. Многожёнство.

Б. Чувственные ценности.

1. Вера: пятикратная молитва (намаз). Омовение. Налог (заят). Паломничество (хадж). Развитая каста служителей. Месячный пост (Хураза).
2. Искусство: Сказки. Арабески. Мозаики. Орнамент. Стрелочные аркады. Купол. Кружевная арка. Стройные тонкие колонны.

В. Разумные ценности.

1. Наука: медицина. Алхимики. Оптика. Алгебра. Сферическая тригонометрия. Астрономия. Цифры. Языкознание.
2. Техника: алкоголь. Камфара. Сахар. Благовония. Ковры. Ткань хлопчатобумажная. Шёлк. Ртуть. Олово. Золото. Серебро. Дамасская сталь. Бумага.

МЕКСИКАНСКО-ПЕРУАНСКИЙ МИР

А. Разумно-чувственные ценности.

1. Философия: нет.
2. Нравственность: деспотия. Гуманное рабство. Единожёнство. Легкая барщина: $1/3$ – царю, $1/3$ – храму, $1/3$ – себе. Гарем только у царя.

Б. Чувственные ценности.

1. Вера: Кровавые массовые человеческие жертвы. Войны для добывания жертв. Замкнутые всеильные жреческие касты. Ступенчатые пирамиды-алтари. Храмы.
2. Искусство: Мозаика из перьев. Геометрический узор. Колоссальные пирамиды.

В. Разумные ценности.

1. Наука: история. Астрономия. Иероглифы, означающие предметы. Узловое письмо.
2. Техника: маис. Табак. Картофель. Хлопчатобумажные ткани. Отсутствие мяса. Необожжённый кирпич. Золото. Серебро. Отсутствие железа. Зажигательное стекло. Дороги.

НОВЫЙ ПЕРИОД

АНГЛИЯ

А. Разумно-чувственные ценности.

1. Философия: высокий уровень. Влиятельны: Эриугена. Бэкон. Лонг. Беркли. Хьюм. Спенсер. Рассел.
2. Нравственность: суд гласных. Наиболее демократическая страна. Промышленность. Торговля. Колонизация.

Б. Чувственные ценности.

1. Вера: Национальная церковь, независимая от Рима.
2. Искусство: Бернс. Байрон. Киплинг. Свифт. Уайльд. Шекспир. Шелли. Шоу. Дефо. Генсборо. Констебл. Хогарт. Стэнфорд. Мур.

В. Разумные ценности.

1. Наука: Гарвей. Дарвин. Листер. Флеминг. Бойль. Джоуль. Дирак. Максвелл. Ньютон. Резерфорд. Фарадей. Гильберт. Дальтон. Содди. Чадвик. Томсон. Юнг. Хевисайд.
2. Техника: сельскохозяйственные машины. Паровой привод. Электропривод. Машины лёгкой и тяжелой промышленности. Электроника. Связь. Реактивная техника. Химическая промышленность.

ФРАНЦИЯ

А. Разумно-чувственные ценности.

1. Философия: Декарт. Руссо. Вольтер. Конт. Пуанкаре. Бергсон. Сартр. Камю. Маритен. Тэйяр. Боден. Монтескьё. Кондорсе.

Сен-Симон. Фурье. Прудон. Гобино. Лакомб. Тард. Дюркгейм. Леви-Брюль. Лапуж.

2. Нравственность: чередование монархической и демократической власти. Средне развитая экономика. Государственность.

Б. Чувственные ценности.

1. Вера: католицизм.

2. Искусство: импрессионизм. Экспрессионизм. Дадаизм. Фовизм. Татизм. Сюрреализм. Стиль: рококо, ампир. Конструктивизм. Модернизм.

В. Разумные ценности.

1. Наука: д'Аламбер. Ампер. Гей-Люссак. Карно. Жолио-Кюри. Кюри. Лагранж. Лавуазье. Лаплас. Леверье. Паскаль. Фурье. Беккерель. Клапейрон. Кариолис.

2. Техника: передача электроэнергии. Электропечь. Мартен. Электролит. Алюминий. Каучук. Бетон. Паровая повозка. Воздушный шар. Двигатель Ленуара. Гусеница. Танк. В.Р.Д. Оптический телеграф. Фото. Кино.

ИТАЛИЯ

А. Разумно-чувственные ценности.

1. Философия: Телезио. Джентиле. Кроче. Макиавелли. Вико. Лабриола.

2. Нравственность: колебания между монархией и демократией. Слабо развитая экономика.

Б. Чувственные ценности.

1. Вера: сильный католицизм.

2. Искусство: романский стиль. Базилика. Ренессанс. Барокко.

В. Разумные ценности.

1. Наука: Галилей. Бруно. Вольта. Кордано. Тарталья. Ферми.

2. Техника: очки. Телескоп. Микроскоп. Камера обскура. Гальванический элемент. Э/Д с кольцевым якорем. 2-фазный двигатель. Радио.

ГЕРМАНИЯ

А. Разумно-чувственные ценности.

1. Философия: Лейбниц. Кант. Фихте. Гегель. Шопенгауэр. Фейербах. Штирнер. Ницше. Хайдеггер. Каутский. Лассаль. Маркс. Бернштейн. Вебер. Шпенглер. Зомбарт.

2. Нравственность: колебания от монархии к демократии.

Б. Чувственные ценности.

1. Вера: лютеранство. Католицизм.

2. Искусство. Литература: Гете. Гейне. Шиллер. Фейхтвангер.

Музыка: Бах. Бетховен. Вагнер. Гендель. Мендельсон. Шуман. Вебер. Брамс.

Живописцы: Кранах, Дюрер, Хольбейн, Ходовецкий, Шонгауэр.

В. Разумные ценности.

1. Наука: 151 учёный с мировым именем. Высоко развитая промышленность.

2. Техника: высоко развита. Третье место в мире. Средства общения. Печать. Телевидение. Фильм. Звук. Электротехника. Динамо. Химические материалы. Порох. Пироксилин. Алюминий. Пластмассы. Каучук. Обработка металла. Горн. Прокатный стан. Средства овладения пространством. (Велосипед. Подлодка. Телефон. Д.В.С. Дизель. Автомобиль. Ракета. Реактивный самолет.)

СЛАВЯНЕ

А. Разумно-чувственные ценности.

1. Философия: В.Соловьев. Толстой. Бердяев. Булгаков. Богданов. Юшкевич. Герцен. Лавров. Бакунин. Ковалевский. Мечников.

2. Нравственность: отношения крепостного порядка. Деспотия,

приспосабливающаяся к современности. Колебания от феодальной к государственной собственности.

Б. Чувственные ценности.

1. Вера: православие. Католицизм.
2. Искусство: Блок. Бунин. Гоголь. Горький. Достоевский. Есенин. Куприн. Лермонтов. Лесков. Некрасов. Пастернак. Пушкин. Толстой. Художники: Репин. Айвазовский. Куинджи. Маковский. Перов. Серов. Суриков. Шишкин. Васнецов. Врубель. Композиторы: Бородин. Глинка. Лядов. Мусоргский. Римский-Корсаков. Чайковский. Шостакович. Рахманинов. Рубинштейн.

В. Разумные ценности.

1. Наука: 48 ученых с мировым именем.
2. Техника: 36 открытий.

ОСТАЛЬНЫЕ ЕВРОПЕЙСКИЕ СТРАНЫ

А. Разумно-чувственные ценности.

1. Философия: 15 философов.
2. Нравственность: подобна передовым европейским народам.

Б. Чувственные ценности.

1. Вера: христианство.
2. Искусство: 139 художников.

В. Разумные ценности.

1. Наука: 94 ученых с мировым именем.
2. Техника: пять техников. Динамит. Микроскоп. Маятниковые часы. Этилен. Термометр. Турбина Лавалья.

США

А. Разумно-чувственные ценности.

1. Философия: 34 философа.

Б. Чувственные ценности.

1. Вера: Христианство во всех течениях.
2. Искусство: 30 художников.

В. Разумные ценности.

1. Наука: 38 ученых с мировым именем.
2. Техника: 67 техников.

§ 3. Математический образ вещественно-исторического состояния

Вещественно-историческое состояние определяется суммой накопленных преобразованных ценностей. Все исследования вещественного состояния могут проводиться в том же духе и в той же последовательности, что и духовное состояние.

Существует, однако, ряд отличий, главным образом, в отношении выбора исследуемых вещественных ценностей.

Вещественные ценности также исследуются по следующим методам историоматического анализа:

1. количественного,
2. качественного,
3. количественно-качественного с заменой единиц познания единицами преобразования.

В качестве единиц преобразования выделяются все предметы или непредметные воплощения мысли в обществе, созданные человеком или отторгнутые им от природы. Эти воплощения могут происходить как в той же общественно-исторической среде, в которой родилась мысль, так и в любой другой.

Так, еврейский философ Спиноза духовно, как единица познания, принадлежит Израилю, а вещественно, как единица преобразования, нашел своё воплощение в Нидерландах.

Поэтому при количественном в духовно-исторических графиках он учитывается как единица (1), принадлежащая Израилю, а на

вещественно-исторических – как единица, принадлежащая Нидерландам. Соответственно, компас – духовно-познавательная единица Китая и вещественно- преобразовательная единица Италии (Джойо).

Для исследования вещественного состояния в первом приближении применяется метод количественного анализа. Исследование вещественного состояния тоже проводится в трёх последовательных этапах:

- 1) определение вещественной мощности преобразования,
- 2) определение вещественной работы, т. е. суммы накопленных вещественных ценностей,
- 3) определение математического закона развития.

I ЭТАП

Построены графики* числа преобразованных предметов. В зависимости от века или тысячелетия в следующих направлениях вещественно-преобразовательной деятельности:

А. Ценности разумно-чувственные.

1. Философия.
 - а) Природа.
 - б) Общества.
 - в) История.
2. Нравственность (учитывается в общественно-историческом состоянии).

Б. Ценности чувственные.

1. Вера .
2. Искусство.
 - а) Литература и поэзия.
 - б) Живопись и скульптура.
 - в) Архитектура – график.
 - г) Музыка, танцы, зрелища.

В. Ценности разума.

1. Наука.
 - а) Живой природы.
 - б) Неживой и всеобщей природы.
2. Техника.
 - а) Живого вещества.
 - б) Неживого вещества.
 - в) Смешанного вещества.

Так как любая единица познания чаще всего находит своё воплощение и воплощается в среде своего рождения, то духовные и вещественные графики в количественном анализе отличаются друг от друга незначительно.

*Примечание: построение графиков в данной работе не приводится.

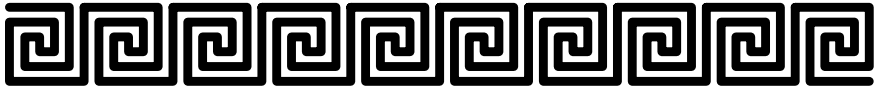

ГЛАВА IV

ВЗАИМОДЕЙСТВИЕ ИСТОРИЧЕСКИХ СОСТОЯНИЙ

§ 1. Сущность и образование общественно-исторического состояния

а) Образование общественного состояния.

Общественно-историческое состояние есть плод взаимодействия духовно-исторического и вещественно-исторического состояний. Во взаимодействии духовного и вещественного начал преобразуется сознание человека, которое разумно и чувственно познаёт мир. Важнейшим истоком разумного и чувственного познания мира является накопление нравственных ценностей, определяющих поведение человека в его бытии – личном и общественном.

Таким образом, именно нравственная ценность является следствием взаимодействия духовного (человек) и вещественного (природа) начал и определяет собой все виды общественных отношений: политических, экономических и правовых.

Нравственность есть основа общественного бытия человека. Нравственность определяет особенности человеческого поведения в обществе и порядок человеческих отношений в обществе.

Изначальный человек и изначальная природа в своём слиянии определяют нравственный закон взаимодействия основных начал бытия.

б) Связь духовного и вещественного мира общества.

Каждое из начал может развиваться самостоятельно или зависимо от другого начала.

Причины самостоятельного развития начал следующие:

- а) духовное начало (духомир: дух – Д)
 - 1. опыт взаимодействия со средой;
 - 2. наличие высокоодарённых творческих созданий (танталов);
 - 3. духовная потребность общества;
 - 4. общественные возможности проявления;
 - 5. побуждающие исторические события и т.д.
- б) вещественное начало (вещемир : материя – М)
 - 1. природные ресурсы;
 - 2. народонаселение;
 - 3. характер народа;
 - 4. вещественные потребности;
 - 5. общественные возможности проявления;
 - 6. возбуждающие исторические события.

Самостоятельное развитие начал характеризуется отсутствием сил связи между началами и даёт пять видов развития:

- 1. духовно-восходящее: Д М = 0
- 2. духовно-нисходящее: Д М = 0
- 3. вещественно-восходящее: М Д = 0
- 4. вещественно-нисходящее М Д = 0
- 5. отсутствующее: М = Д = 0

Развитие начал в зависимости от другого начала происходит в следующих формах:

- 1. Духовещественное прямое (восходящее и нисходящее):

$$Д - М \quad М = К \cdot Д$$

т.е. рост (или упадок) духовного вызывает рост (или упадок) вещественного.

Например: Древняя Греция Афины.

Германия XIX в., Франция XVIII в.

2. Духовещественное обратное (восходящее и нисходящее)

$$Д - М \quad М = \frac{1}{K Д}$$

т.е. рост (или упадок) духовного вызывает упадок (или рост) вещественного.

Примеры: движение луддитов в Англии в XVIII в., распространение христианства в позднем Риме и в феодальную эпоху.

3. Вещеуховное прямое (восходящее и нисходящее)

$$М - Д \quad Д = K \cdot М$$

т.е. рост (или упадок) вещественного вызывает рост (или упадок) духовного.

Примеры: США XIX в., Франция XIX в., Германия XIX в.

4. Вещеуховное обратное (восходящее и нисходящее)

$$М - Д \quad Д = \frac{1}{K М}$$

т.е. рост (или упадок) вещественного вызывает упадок (или рост) духовного.

Примеры: Спарта, Рим, тоталитарные режимы XX века.

в) Виды взаимодействия.

Взаимодействие может различаться по следующим признакам:

1. по принадлежности к противоположным началам природы:

а) тождественное мужчины мужчины;

- б) противоположное мужчины женщины;
- 2. по принадлежности к бытию:
 - а) однородное человек животное.
Признак сходства – органическая жизнь;
 - б) неоднородное человек неживая природа.
Расхождение в сущности бытия.
- 3. по принадлежности начал к видам природы:
 - а) внутривидовое человек человек;
 - б) вневидовое человек дерево.
- 4. по направленности:
 - а) направленное, т.е. закономерное;
 - б) рассеянное, т.е. случайное.
- 5. по времени действия:
 - а) одновременным;
 - б) преемственным.

Самобытные духовно-вещественные и общественно-исторические единства могут войти в соприкосновение и взаимодействовать друг с другом.

Начало этому взаимодействию было положено на Древнем Востоке завоеваниями Сирии и Месопотамии египетским фараоном 18-й династии Тутмосом Первым. Эпохи взаимодействия на Древнем Востоке можно выделить следующим образом:

1. Египетская (от середины II тысячелетия – 722 н. э.). Соприкасаются Египетская и Вавилонская культуры.
2. Ассирийская (722 н. э. – 625). Соприкасаются Ассирийская, Вавилонская, Египетская культуры.
3. Мидо-персидская (625 по 330). Соприкасаются Персидская, Мидийская, Вавилонская, Ассирийская, Египетская, Сирийская, Среднеазиатская культуры.

4. Эллинистическая (330 по V век н. э.). Восточная культура во всей своей совокупности соприкасается с высшей греческой культурой. Это были первые эпохи исторического взаимодействия.

Каждую из взаимодействующих сторон удобно обозначить символами вида: $p \vec{a}_x, q \vec{b}_y, r \vec{c}_z$ и т.д.

где: a, b, c – показатели количества взаимодействующих величин в условных единицах (6, 7, 10);

p, q, r – показатели качества взаимодействующих величин в условных единицах ($p, q, r = -1$);

x, y, z – родовые знаки взаимодействующих сторон;

p – показатель стремления к деятельному взаимодействию;

q – показатель стремления избежать взаимодействия;

r – показатель полного безразличия к взаимодействию;

$K_{pq} = \frac{p}{q}$ (или $\frac{q}{r}$) – качественные отношения взаимодействующих сторон;

при $K > 1$ – опережение, $K < 1$ – отставание, $K = 1$ – равновесие;

аналогично $\frac{a}{b}$ (или $\frac{b}{c}$) – количественное взаимоотношение сторон.

Тогда имеем шесть видов взаимодействий исторических состояний по их результатам:

1) сливающий (слитный) или рождающий, т.е. обе стороны растворяются друг в друге и соединяются, либо созидающе со сложением качеств, либо разрушающе с вычитанием качеств, образуя новое историческое единство.

$$\vec{a}_x + \vec{b}_y = (p \cdot a_x + q \cdot b_y)$$

-1 p, q

Соединение религиозных воззрений Востока с греческой философией в неоплатонизм (VI век), германского и римского начала (V – IX век) в феодализм (XI – XIII век).

2) Включающий и оплодотворяющий, т.е. одна из сторон, оставаясь господствующей, присоединяет к себе качества другой стороны, не растворяя их в себе.

$$\vec{a}_x + \vec{b}_y = (p \cdot a_x) + q \cdot b_y$$

$$1 \quad q, p$$

Культуры Древнего Рима и Израиля после завоевания последнего (I век), Византии и арабов после вторжения последних в эллинизированные области Византии (VIII век).

3) Разделяющий и сожительствующий, т.е. когда обе стороны при соприкосновении избегают взаимодействия, сохраняют свою самобытность, самостоятельность и сосуществуют.

$$\vec{a}_x + \vec{b}_y = (p \cdot a_x) + (q \cdot b_y)$$

$$0 \quad p, q \quad 1$$

$$\vec{a}_x + \vec{b}_y = (p \cdot a_x) + (q \cdot b_y)$$

$$p \quad 0; \quad 0 \quad q$$

Культурные отношения англичан и африканцев в период ранней колонизации.

4) Смешивающий или бесплодный, т.е. обе соприкасающиеся стороны безразличны друг к другу и не взаимодействуют.

$$a_x^\circ + b_y^\circ = p \cdot a_x + q \cdot b_y$$

$$p = q = 1$$

Финские и славянские племена (I т. л. н. э.).

5) Исключающий или умертвляющий, т.е. одна из сторон полностью вытесняется или уничтожается.

$$\vec{a}_x + \vec{b}_y = (p \cdot a_x)$$

$$p \quad 0; \quad q = 0$$

Взаимоотношения азиатской и европейской культур в Крестовых походах (XI – XIII век), арабских завоеваниях Западной Европы (VIII

век), турецких завоеваниях Европы (XIV – XVII век), подчинение славянской культуры варяжской (IX – X век), победа теологической культуры над светской, античной в лице средневекового католицизма.

Итак, имеем пять взаимодействий:

1) слияние : $\bar{a} \quad \bar{b} \quad a \quad b$

2) включение: $\bar{a} \quad \bar{b} \quad a \quad b$

3) разделение: $\bar{a} \quad \bar{b} \quad a \quad b$

4) смешение: $\overset{0}{a} \quad \overset{0}{b} \quad a \quad b$

5) исключение: $\bar{a} \quad \overset{0}{b} \quad a$

Поток взаимодействия может быть измерен тремя показателями:

а) напряжённость потока, исходящая от передатчиков взаимодействия:

$$\Phi = (a + b)$$

б) сила потока, т.е. часть потока, воспринимаемая приёмником взаимодействия:

$$F = (1 - p) \cdot a + (1 - q) \cdot b$$

в) сопротивление потока, т.е. часть потока, поглощённого препятствующей средой:

$$R = \frac{a + b}{(1 - p) \cdot a + (1 - q) \cdot b};$$

$$F = \frac{F}{R}$$

§ 2. Показатели общественно-исторического состояния

Общественно-историческое состояние человечества в первом приближении определяется суммой политического (власть), юридического (право) и экономического (собственность) состояний.

Ими определяется распределение власти, права и собственности в человеческом обществе.

Качество этих состояний определяется принадлежностью или распределением наибольшей части или всей власти, права и собственности между членами общества.

Наибольшая власть, наибольшее право и наибольшая собственность может принадлежать:

- 1) отдельной личности,
- 2) отдельному сословию, союзу или
- 3) всему обществу в целом.

По этому признаку различаются виды общественных состояний.

а) Виды общественных состояний.

Внутри самого общественного состояния мы наблюдаем, что взаимодействие вещественного начала – собственности и духовного – права рождает форму общественных отношений – власть.

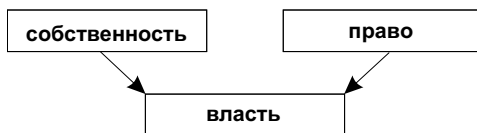

Принадлежность наибольшей части трёх основных общественных ценностей – собственности, права и власти допускает девять основных сочетаний:



Совокупность признаков одинаковой строчки характеризует единые (чистые) состояния:

- 1) совокупность признаков 1-й строчки даёт: личностное или индивидуалистское общественное состояние.
- 2) совокупность признаков 2-й строчки даёт: сословное или союзное общественное состояние.
- 3) совокупность 3-й строчки даёт: общинное или коллективистское общественное состояние.

В личностном обществе всё или наибольшее право, вся или наибольшая власть, вся или наибольшая собственность принадлежит отдельному лицу или узкому кругу лиц. В Древнем Египте такой личностью являлся фараон, приравняемый к земному Богу.

В сословном обществе право, собственность и власть соответственно принадлежат отдельному сословию. В западноевропейских обществах в средневековье таковыми являлись феодалы. Здесь король был лишь ставленником сословия и первым среди равных.

В союзном обществе соответственно эти качества принадлежат отдельному объединению людей. Например, коллективное руководство тоталитарных государств.

В общинном обществе власть. Право и собственность в равной мере принадлежит всем членам общества. Здесь каждый человек есть совладелец всей общественной собственности (например, путем равного участия в труде и потреблении), соучастник всей общественной власти (например, равной подачи голосов на демократических выборах за предпочтённых им представителей), пользователь всеми правами

наравне со всеми и без исключения (например, путем свободы совести, мысли, их выражении и борьбы за них).

Таковой, возможно, была первобытная община.

Сочетание права, собственности и власти между личным, сословным и общественным началами дает несколько десятков смешанных общественных состояний.

Таковы, например, некоторые страны XX века

Страны	Личная	Сословная (или союзная)	Общественная	Власть и право
США Франция Англия	–	Собственность	Власть Право	Власть и право у общества или представителей, <u>собственность у сословия</u>
I – Россия 1906-14г.	Власть	Собственность	Право	Власть у царя (ограниченная), <u>собственность у сословия, право у общества</u>
II – Россия (1917)	–	Собственность	Право Власть	Власть и право у общества, <u>собст. у сословия</u>
III – СССР 1917-67г.	Власть Право	–	Собственность	Собст. – обществ. Власть и право у личности (Сталин, партии лид.)

Распределение права, собственности и власти для отдельных обществ и исторических периодов может быть наглядно изображено следующим образом:

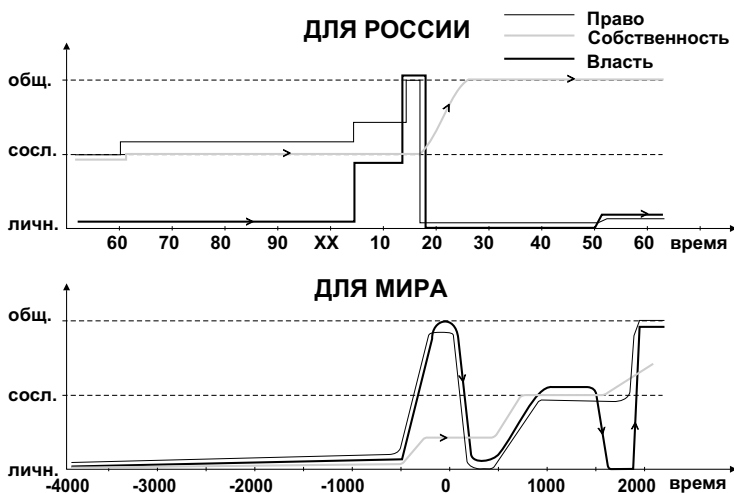

б) Качественный анализ общественных состояний.

Для построения шкалы отсчёта качества общественных состояний оценим каждую личную принадлежность общественной ценности – в 1 условную единицу, каждую сословную – в 2 усл. ед. и каждую общественную принадлежность – в 3 усл. ед. Качество каждого общественного состояния определим как сумму условных единиц по всем трём основным общественным ценностям.

Тогда наименьшее количество окажется у личностного общественного состояния $1 + 1 + 1 = 3$,
наибольшее – у общинного состояния $3 + 3 + 3 = 9$.

Приняв 3 усл. ед. за нижний, т.е. 1 балл, а 9 усл. ед. за высший, т.е. за 7 баллов, имеем 7-балльную шкалу оценки. На ней 1-3 балла соответствуют „плохому“, 4-5 баллов – „удовлетворительному“, а 6-7 баллов – „хорошему“ общественному состоянию. Понятия „хороший“, „плохой“, „удовлетворительный“ – условны и отражают нравственную оценку, свойственную XX веку.

Такой условной качественной оценке можно подвергнуть все основные общественные состояния. Данные по их оценке сведены в следующую таблицу:

Таблица общественных состояний

Общественное состояние	Соб. в усл.ед.	Право в усл.ед.	Власть в усл.ед.	Кол. в усл.ед.	Балл	Оценка
Первобытное стадо	личн. 1	личн.1	личн.1	3	1	пл.
Первобытная община	общ.3	общ.3	общ.3	9	7	хор.
Рабовладельч.общество	личн.1	личн.1	личн.1	3	1	пл.
Феодализм ранний	сосл.2	сосл.2	сосл.2	6	4	уд.
Феодализм поздний	сосл.2	личн.1	личн.1	4	2	пл.
Капитализм ранний	личн.1	общ.3	общ.3	7	5	уд.
Капитализм поздний	сосл.2	общ.3	общ.3	8	6	хор.
Социализм советский	общ.3	личн.1	личн.1	5	3	пл.
Социализм теоретический	общ.2	общ.3	общ.3	8	6	хор.
Коммунизм	общ.3	общ.3	общ.3	9	7	хор.

в) Круговая диаграмма общественных состояний.

Разделим окружность произвольного радиуса на 12 равных частей, считая от вертикального диаметра. Точку окружности, соответствующую концу нижнего вертикального радиуса, обозначим как личностное общественное состояние (·) соответствующую концу верхнего вертикального радиуса, как общинное состояние, а левая и правая точки окружности, соответствующие горизонтальным радиусам, как переходные сословные, союзные с принятыми для них условными начальными единицами или оценочными баллами.

Нижний вертикальный радиус принимается за радиус отсчёта. Угол между радиусом отсчёта и текущим радиусом есть фаза общественного состояния. Угол между двумя горизонтальными радиусами есть полная фаза общественного состояния и равна $= 180$ градусам. Название „полная фаза“ принято потому, что в её промежутке проходят своё полное развитие качественно однородные общественные состояния, личные, сословные или общинные.

Скорость, с которой проходит одна полная общественная фаза, называется скоростью прохождения общественного состояния:

const.

Время, за которое проходит одна полная фаза общественного состояния, называется периодом общественного состояния:

T_n *const.*

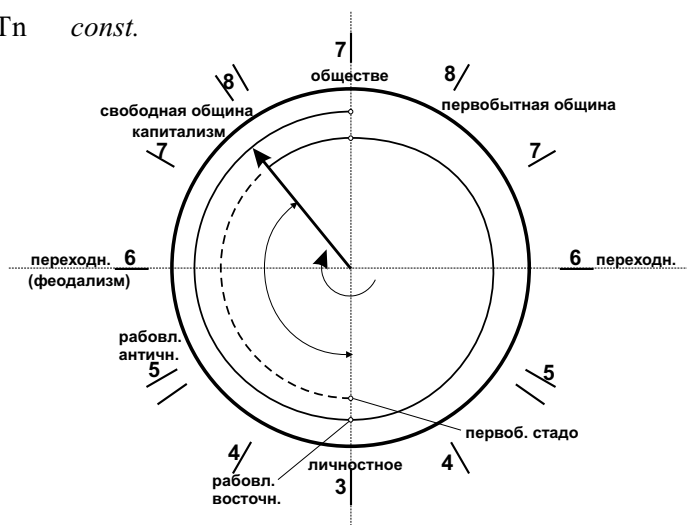

При прохождении состояний одинаковой общественной фазы в n -ый раз название общественного состояния приобретает n -ый порядок. Вышеописанное является арифметическим, количественным методом определения общественного состояния.

Возможен более точный геометрический метод. Если по часам мы привыкли определять время, то предлагаются „часы“ и для определения любого общественного состояния по качеству собственности, власти, права.

На радиусах произвольного круга, соответствующих личному, сословному или общинному распределению, строятся три вектора – права (П), собственности (С) и власти (В) и находится их геометрическая сумма.

Равнодействующая, направленная вниз от горизонтального диаметра, выражает степень принадлежности к личностному (или лично-сословному) общественному состоянию и имеет отрицательное значение, а направление вверх – принадлежность к общинному (или общинно-сословному) состоянию и положительно по значению. Величина вектора выражает силу (глубину) соответствующей общественной принадлежности:

Англия США Франция Германия Россия СССР Китай
 1918-33 1933-45

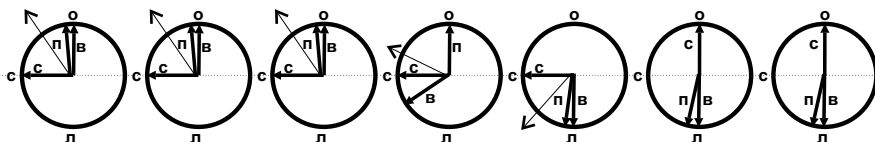

Для изображения целых обществ построены следующие „общественные часы“:

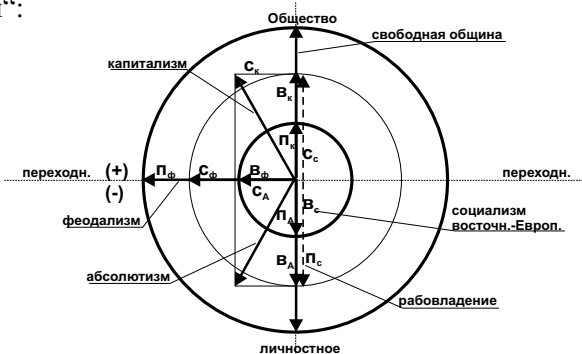

г) Длительность общественных состояний.

Длительность общественных состояний берётся по данным, которыми располагает археологическая наука в середине XX века.

Поскольку границы эпох общественных состояний довольно предположительны, то в сводной таблице даются приближённые пределы временных границ и указывается значение времени, выбранное из приведённых пределов времени.

Грядущее развитие с теми или иными отклонениями пойдёт по законам прошлого и воспроизведёт его общий ход. Исходя из этого, приводится картина будущего общественного развития, каковой она представляется:

Общ. сост. по принятой классификации	Принятое название общ. состояний	Период времени	Длительность, лет	
			По литер.	Принятая
1. Личностное 1-го порядка	А. Прошлые эпохи Первобытное стадо с зачатками общины	Верхний палеолит 40 т.л. – ?	>20000	24000
2. Общинное 1-го порядка	первобытная община	Верхний палеолит Мадлен 20 т.л. > x > 13 т.л. – 4 т.л.	16000–9000	12000
3. Личностное 2-го порядка	1. рабовлад. общество (Др. Восточ. и античное) 2. феодализм	4 т.л. – 5 век	~ 4500	6000
		5 век – 17 век	~ 1200	
4. Общинное 2-го порядка	1. Капитализм.	18-20 века	–	3000
	Б. Грядущие эпохи. 1. Социализм 2. Свободная община	21 – 48 века	–	
5. Личностное 3-го порядка	Эпоха сверхчеловека Ницше.	48 – 63 века		1500
6. Общинное 3-го порядка	Эпоха христианской общины	63 – 70 века		750
7. Личностное 4-го порядка	–	70 – 73 века		320
8. Общинное 4-го порядка	–	73 – 75 века		160
9. Личностное 5 – го порядка				80
10. Общинное 5 – го порядка				40

Далее: конец от естественного вымирания.

Из последней графы таблицы видно, что периоды (время) прохождения человеческим обществом полной фазы общественного состояния всё более убывают во времени и подчиняются закону убывающей геометрической прогрессии со знаменателем прогрессии 1/2. Имеем ряд периодов: ... 24000 л., 12000, 6000, 3000, 1500, 750, 320, 160...- 40 лет.

Там, в дали времён, где обезумевшее человечество под давлением быстро нарастающих признаков вырождения и катастрофической смертности доведёт лихорадочную смену общественных состояний до длительности, равной жизни одного поколения, должен наступить конец его общественного развития.

Там, где длительность общественного состояния сравнивается с жизнью одного поколения, человеческое общество закончит своё существование со смертью этого последнего поколения.

д) Скорость прохождения общественно-исторического состояния

1. Средняя скорость прохождения общественной фазы.

Так как фазы общественных состояний равны между собой, т.е.:

$$n_1 = n_2 = n_3 = \dots = n_n \quad const.$$

Здесь $n_1, n_2, n_3, \dots, n_n$ – соответственно полная фаза, период фазы и средняя скорость прохождения общественной фазы соответствующих порядков.

Отсюда имеем: $n_2 = n_1 \cdot \frac{1}{2}, \dots, n_n = n_1 \cdot \frac{1}{2^{n-1}}$

Из таблицы раздела 2-го видно, что: $n_2 = n_1 \cdot \frac{1}{2} = const$

т.е. периоды общественных состояний образуют геометрическую прогрессию со знаменателем 1/2.

Отсюда: $n_1 = 2^{n-1}$ $n_1 = \frac{1}{2^{n-1}}$

где: n – порядок общественного состояния,

$a_1 \dots a_n$ – средние скорости прохождения общественных состояний внутри каждого периода.

$$1 \frac{\text{раз}}{24 \text{ тысячил.}}$$

2. Текущая скорость общественного развития.

К концу n -го периода T_n общество находится в фазе: $= n$

Отсюда: n —

Периоды общественных состояний представляют собой ряд убывающей геометрической прогрессии со знаменателем $1/2$, сумма которых равна

$$S = \frac{a \cdot 1 - q^n}{1 - q}$$

где: a – первый член прогрессии;

q – знаменатель прогрессии;

n – число членов прогрессии.

По приведённой формуле, время, затраченное обществом на прохождение n -периодов, равно

$$t = T_1 + T_2 + \dots + T_n = \frac{T_1 \cdot 1 - \frac{1}{2} \cdot \frac{1}{2}^n}{\frac{1}{2}} = 2T_1 + 2T_1 \cdot \frac{1}{2} + 2T_1 \cdot \frac{1}{2}^2 + \dots + 2T_1 \cdot \frac{1}{2}^{n-1};$$

$$2T_1 \cdot t = 2T_1 \cdot \frac{1}{2} \cdot \dots$$

Логарифмируя обе части и решая, относительно t имеем

$$\frac{\ln 1 \frac{t}{2T_1}}{\ln \frac{1}{2}} = \frac{\ln 1 \frac{t}{2T_1}}{\ln 2};$$

Обозначая $C_1 = \frac{C}{\ln 2}$, имеем: $C_1 \ln 1 \frac{t}{2T_1}$

Где: t – текущее время в т. л.

T_1 – длительность эпохи первобытного стада – (в общем случае первичная эпоха)

– текущая фаза общественного состояния.

Это состояние справедливо для моментов времени $T_1; T_1+T_2; T_1+T_n$

а также и для любого текущего момента времени – t .

Окончательно имеем следующую формулу для скорости общественного развития человечества:

$$\frac{C}{t} = \frac{C}{\ln 2} \frac{1}{2T_1 t};$$

Полагая, снова $C = \frac{C}{\ln 2}$, упрощаем формулу: $\frac{C}{t} \frac{1}{2T_1}$

где: T_1 – эпоха первобытного стада,

t – текущее время развития.

Заметим, что при $t = 2T_1$,

Это означает, что при приближении общего времени развития человечества в его современном биологическом виде к значению удвоенной длительности эпохи первобытного стада, скорость развития становится бесконечной, т.е. вообще прерывается.

§ 3. Математический образ общественно-исторического состояния

В данном разделе ставится задача создать наглядный, зрительный образ исторического развития человечества, который объединил бы в себе все три главные исторические состояния:

- 1) духовное;
- 2) вещественное;
- 3) общественное.

а) Построение истоматической модели

1. Через произвольную точку проведем горизонтальную прямую и назовем её осью времени (она же совпадает с осью естественного состояния человечества).

На оси времени отложим в выбранном масштабе 45-50 тысячелетий, примерно соответствующих полному периоду развития разумного человека (*homo sapiens*).

Началом условного отсчёта времени выберем точку, соответствующую началу новой эры (относительная система отсчёта).

2. На оси времени строим графики абсолютных значений духовных (2 гл.) и вещественных (3 гл.) ценностей.

Сложим ординаты обеих кривых и получим суммарную кривую духовещественного состояния. Ниже оси времен строим кривую, симметричную ей:

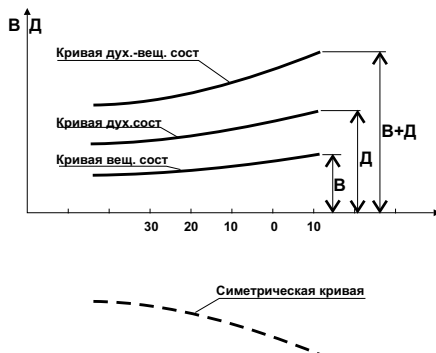

Величины В, Д и (В + Д) будем называть соответственно векторами вещественного (вектор В), духовного (вектор Д) и духовещественного (вектор ДВ) состояний.

3. Левее, на продолжении оси времени строим круговую диаграмму общественных состояний.

Будем считать, что вектор ДВ совпадает с вектором общественного состояния (ОС), приложен к центру диаграммы 0, вращается вокруг неё по выведенному 4 гл. §2 закону угловой скорости и изменяется по своей абсолютной величине согласно графику. Зная закон изменения и величины вектора ВД в зависимости от времени, строим ряд последовательных положений вектора ВД и соединяем их концы плавной кривой.

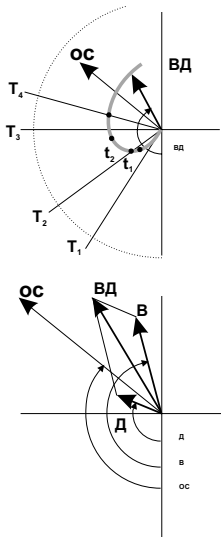

Отсчёт фазы вектора ВД ведётся от нижней вертикальной оси. Заметим, что вектор В, Д, ОС могут иметь между собой угол не равный нулю в том случае, когда одна деятельность (духовная или вещественная) опережает по своему общественному значению другую, опережает или отстает от общественного состояния, в котором протекает.

Тогда вектор ВД есть не алгебраическая, а геометрическая сумма векторов В и Д согласно второму эскизу.

Здесь углы рассогласования одной фазы относительно другой соответственно равны:

- а) духа от вещества: $ДВ \hat{=} Д \quad В$
- б) вещества от духа: $ВД \hat{=} В \quad Д$
- в) духа от общества: $ДО \hat{=} Д \quad О$
- г) вещества от общества: $ВО \hat{=} В \quad О$

При: опережение,
отставание,
совпадение,

т.к. все векторы находятся между собой в произвольной исторической связи, то любое рассогласование отдельного вектора вызывает фазовые смещения других векторов.

4. Через концы векторов **ВД**, полученных на диаграмме **О** проводим линии, параллельные оси времён. Из точек оси времени, соответствующих данному моменту времени, восстанавливаем перпендикуляр до пересечения с параллельными линиями, соответствующими данному моменту времени.

Соединив полученные точки пересечения плавной линией, получим пространственную кривую исторического развития в трех координатах:

- 1) духовещественного состояния – вектор ВД (в усл. ед.);
- 2) общественного состояния – общественная фаза (в усл. ед.);
- 3) исторического времени – τ (в тысячелетиях).

б) Аналитическое исследование модели

На плоскости кривая исторического развития представляет собой синусоиду, амплитуда, круговая скорость (фаза) которой изменяются по особым законам, выведенным ранее. На плоскости, т.е. в координатах ВД – кривая представляет собой функции вида:

$$H_K = H_{SMxx} \sin t + 0$$

Полагая $t = 0$, $\frac{1}{2T_1} \ln 2$ и подставляя значения, имеем

следующий численный вид функции духовещественного состояния в зависимости от времени:

$$H_K = H_{xx} \left[1 - \frac{2}{\ln 2} \arctg K_0 \right] T_{xx} \sin \frac{t}{2T_1}$$

где: H_K – текущее общественно-историческое состояние духа и вещества;

H_{xx} – полная духовная и вещественная работа человечества к XX веку (или к рассматриваемому времени);

T_{xx} – время развития разумного человека к XX веку (или иному рассматриваемому времени);

τ – текущее время развития;

T_1 – период первобытного стада (или иного начального периода);

K_0 – показатель формы развития в т. л.

в) Истолкование истоматической модели

Построенный чертёж историко-геометрической модели допускает следующие замечания и истолкования:

1. Общественно-историческое развитие человечества делится на несколько последовательных и противоположных по фазе периодов, длительность которых составляет убывающую геометрическую прогрессию со знаменателем: $q = 1/2$.

2. Общинные общественные состояния обозначаются положительным знаком (+), личностные отрицательным знаком (–).

3. По обеим сторонам точек, где кривая развития пересекает ось времен, располагаются соответственно положительные и отрицательные переходные зоны.

4. На круговой диаграмме общественного состояния изображены полные (абсолютные) значения духовещественного вектора **ВД** для любого отрезка времени.

5. Расстояние от оси времени до кривой исторического развития есть проекция вектора **ВД** на плоскость, проходящую через вертикальную ось **ОС**, а также времён, и представляет собой относительное значение вектора **ВД**. Она выражает собой действительное значение духовещественных достижений для человечества в целом, как по знаку, так и по величине, т.е. является частью от целого.

6. Величина изменения вектора **ВД** в прошлые и настоящие эпохи резко опережает величину изменения вектора общественных состояний, что выражается в замедленном росте скорости общественного развития по сравнению с духовещественным. В грядущие эпохи

скорость общественного развития резко перегоняет скорость духовещественного развития.

7. Кривая исторического развития конечна и стремится к конечному пределу (асимптоте).

8. Кривая исторического развития всё больше удаляется со временем от линии естественного, природного состояния, совпадающего с осью времен, и приближается асимптотически к линии предельного духовещественного насыщения // оси времени.

9. Смена общественных состояний всё более ускоряется, а длительность каждой общественной фазы всё более уменьшается во времени. Общественное развитие стремится к положению, где n и $T_n \rightarrow 0$, что означает её полное прекращение и полный общественный застой.

10. Кривая исторического развития выражает собой господствующее направление общественного развития ведущих цивилизаций данной эпохи, а также духовное и вещественное состояние всего человечества в целом, как суммы всех его достижений в обеих областях.

11. Внутренняя полость гиперболоида вращения пронизана огромным числом кривых исторического развития всех племён и народов, прошлого и настоящего, существующих и вымерших, активных и пассивных по творчеству и преобразованию, восходящих и нисходящих по развитию, сменяющих или не сменяющих своё общественное состояние. Указанная на модели общая кривая исторического развития есть огибающая для всего этого семейства пространственных кривых.

12. Из-за причин, указанных в пунктах 8 и 9, человечество вымрет. Длительность его естественного развития в будущем графически определяется приблизительно в ~ 6000 лет.

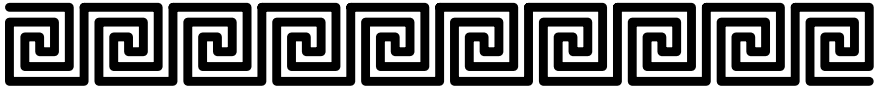

ГЛАВА V

ЗАКОНЫ ИСТОРИЧЕСКОГО РАЗВИТИЯ

§1. О законах истории

Закон истории – это устойчивый порядок существенной причинно-следственной связи между историческими явлениями при определённых условиях.

Для возникновения данной причины необходимо огромное, но всегда конечное число (количество) разнообразных по качеству основных (существенных) условий. Благоприятные условия всегда имеют в качестве своей противоположности неблагоприятные условия и находятся с последними в определённом соотношении.

Отсутствие или избыток числа и качества основных условий, а также малейшее изменение соотношений благоприятствования непосредственно отражается на причинно-следственной связи, изменяет причину. Совокупность благоприятных и неблагоприятных для возникновения причины условий назовём причинной средой.

Следствие, вызываемое данной причиной, будет также различно изменяться в зависимости от благоприятных и неблагоприятных для её возникновения условий. Совокупность благоприятных или неблагоприятных для возникновения следствия условий назовём следственной средой.

Нетрудно понять, что основная причинно-следственная связь будет в широких пределах изменяться от взаимодействия причинной и

следственной сред, одноимённые условия которых, складываясь, будут эту связь усиливать или ослаблять. Имеем следующую схему:

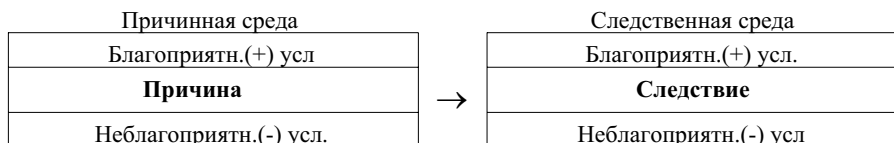

(+) условия

1. Воинственность
2. Многочисленность

ТУРКИ-ОСМАНЫ

(-) условия

1. Техническая отсталость
2. Недисциплинированность

⇒

(-) условия

1. Нравственный упадок из-за деспотии
2. Слабые оборонительные силы.
3. Слабая поддержка Европы
4. Вражда католиков с православием

ГИБЕЛЬ ВИЗАНТИИ 1492 Г

(-) условия

1. Высокая техническая культура. (Греческий огонь)
2. Сильные укрепления
3. Осознание себя как оплота христианства на Востоке.
4. Известная поддержка со стороны Европы

Поскольку же все три основные группы исторических условий – природная, духовная и вещественная – непрерывно изменяются, постольку до неузнаваемости изменяются и причинно-следственные связи. Поэтому одни и те же исторические законы то действуют, то исчезают, то являются главными, то второстепенными, то выступают скрыто, то явно. То, что сегодня является единичным, случайным и кажется противоестественным, завтра становится общим, закономерным, естественным и в порядке вещей.

Незыблемы только всеобщие законы природы и мира.

Причинно-следственные связи законов не устанавливаются и не отменяются посредством целеустремленной деятельности человеческой воли.

Но в воле человека познать и изучить всё то великое разнообразие условий, при которых наступает или прекращается, возникает или исчезает та или иная причинно-следственная связь.

Отсюда вытекает широкая, хотя и не беспредельная, возможность целесообразного творческого преобразования человеком своей исторической деятельности.

Отсюда же вытекает возможность предвидения будущих путей развития и исправления на этой основе своего текущего развития. В этом отношении ещё сделано и делается очень мало. Огромное количество условий и порождаемых ими причинно-следственных связей ещё совершенно не изучены.

Всякое несвободное общество, будь то древневосточная деспотия, феодальное закрепощение, абсолютизм или тоталитарный режим XX века, не заинтересовано в свободном исследовании законов истории и всегда преследует его всеми доступными средствами.

Это происходит потому, что законы истории против таких общественно-исторических деспотов, которые рано или поздно гибнут, как противоестественное явление. Лишь то, что лакействует и служит пользе, понятие о которой устанавливается верхушкой режима, получает право жить.

Убивается истина, чтобы жила польза – корыстная, низменная польза кучки сильных личностей, правящих или владеющих обществом.

Здесь общество – конь с завязанными глазами, управляемый жестоким седоком!

По упомянутой причине, изученные до сих пор некоторые причинно-следственные связи и их основные условия слишком недостаточны, чтобы удовлетворительно объяснить сложную и многогранную общественно-историческую действительность человеческого развития.

Именно поэтому человечество ещё не способно предусмотреть последствия своих действий и видеть перспективу развития, научно управлять ею. В своем развитии на путях истории оно напоминает бестолковые и полубессознательные движения слепого котёнка.

Сделать это движение более сознательным и осознанным – благородная задача мыслителей будущих поколений!!!

Законы истории делятся на три вида:

- а) всеобщие;
- б) общие;

в) частные.

а) Всеобщие законы истории вытекают из всеобщих законов мира и являются их приложением к общественно-историческим явлениям. Они вечны, незыблемы и неизменны. Глубинная сущность их причинно-следственных связей непознаваема наукой и лишь частично постигаема сверхсознанием. Это начальные основы, из которых следуют остальные законы.

б) Общие законы истории вытекают из всеобщих законов истории и выражают собой отношения больших совокупностей исторических явлений на основе широкого охвата условий. Они не вечны и непостоянны. Сущности их причинно-следственных связей могут быть познаны с достаточной глубиной при условии свободного и неограниченного исследования.

в) Частные законы истории вытекают из общих и выражают отношения определённых частных единичных исторических явлений. Они наиболее неповторимы, подвижны и изменчивы во времени. Их причинно-следственные связи могут быть познаны наиболее полно.

Указанными историческими законами описывается во временном развитии следующая основная причинно-следственная связь:

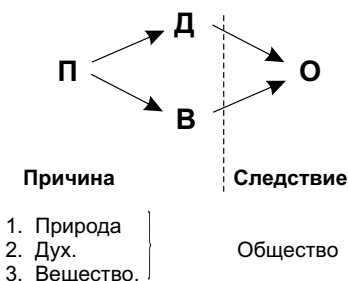

Поэтому каждый из видов законов делится на два подвида:

а) законы причин, описывающих развитие начал природы, духа и вещества, включённых в историческую связь, и

б) законы следствий, описывающих развитие общества и его подразделения.

Всеобщие законы истории и общества изложены ранее. В дальнейшем изложении будут приведены наиболее существенные основные и частные законы истории, обнаруживающие себя в общественно-исторической действительности человека.

§ 2. Общие законы истории

А. Законы причин

(Дух, Вещество, Природа)

1. Величина воздействия и направление развития причин исторического развития:

- а) природа;
- б) дух;
- в) вещество;
- г) общество – изменяются во времени.

2. Направление причин периодически отдалается и периодически приближается к направлению естественного гармонического развития.

3. Воздействие и влияние природной причины сильно убывает во времени.

4. Духовная причина – человек внутренне всё более раздваивается на духовную (сознание, способности, разум) и телесную (тело, инстинкты, чувства) части.

5. Величина и воздействие душевной части духовной причины сильно возрастают во времени.

6. Величина и воздействие телесной части духовной причины существенно убывают во времени.

7. Величина и воздействие вещественной причины бурно возрастают во времени.

8. Влияние и воздействие общественной причины существенно возрастают во времени.

9. Духовное и вещественное развитие будут возрастать до переломного момента, начиная с которого развитие замедлится, стремясь асимптотически к своему пределу насыщения. Послепереломное развитие наступит тогда, когда естественные и общественные бедствия человеческого рода будут дополнены возрастающим духовным бессилием и обесцениванием вещественного.

10. В противовес направлению развития, которое исчерпало себя, будут созданы условия для его обратного хода.

11. В послепереломное время направление изменения причин развития будет противоположно изменениям допереломного времени и будет нацелено на естественное гармоническое развитие.

12. Схема развития следующая:

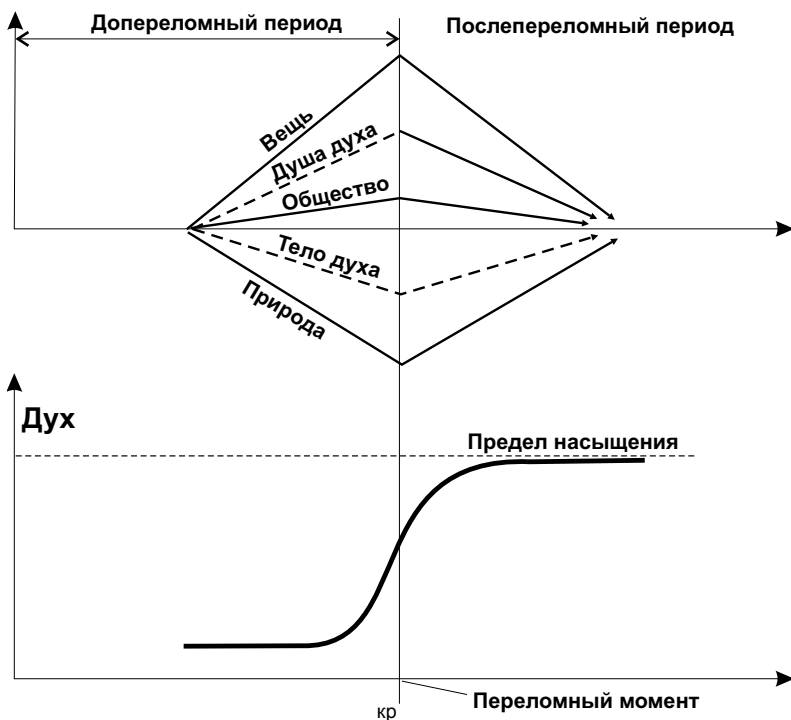

Б. Законы следствий

1. Усиленное духовное, вещественное и общественное развитие человечества началось после завершения его естественного развития и выделения из животного мира.
2. Основными чертами общественного развития являются:
 - а) стремление к равновесному (переходному) общественному состоянию для уравнивания противоположных личных и общественных начал;
 - б) переход в одно из крайних общественных состояний из-за неспособности преодолеть силы (силы инерции) сохранения направления общественного развития.
3. Скорость общественного развития растёт в основном по гиперболическому закону, достигая в пределе бесконечной величины.
4. Скорость духовного и вещественного развития в допереходный период преобладает над скоростью общественного развития. Знание, разум и вещественность над верой, чувством, духовностью и нравственностью.
5. Темпы духовного развития будущего будут падать, общественного развития – возрастать.

Относительное время	Абсолютное время в т.л.	Скорость духовного (разумного) развития в сотнях ед. поз./т.л.	Скорость обществ. (нравств.) развития в рад./т.л.	Отношение скоростей
Р.Х.	40	1,7	0,5	3,4
Век	42	8,5	0,66	13
Т.л.н. э.	44	1,7	1	1,7

Отсюда видно, что темпы духовного развития по отношению к темпам естественного развития с 0 н. э. до XX века н. э. возрастали в 3,6 (4) раза. К 40 веку н. э. упадут в 7,6 раза (8).

6. Духовное и вещественное развитие в доисторическое время – медленное, в древности – быстрое, в средневековье – замедленное, в новое время – бурное.
7. Истинное значение и величина полезности духовных и вещественных ценностей человечества для него самого определяется его

общественным состоянием, т.е. господствующим нравственным уровнем.

8. Общественное развитие совершается по кругам с непрерывной сменой общественно-исторических состояний.

9. Общественное развитие идет от переходного (сословного) общественного состояния – к личному, от личного – к новому переходному, от переходного к общинному, от общинного – к переходному, после чего полный круг (цикл) общественного развития завершается и начинается новый круг в той же последовательности.

10. Первоначальное, законченное, зрелое общественное состояние человечества – естественно-личностное общество (животный индивидуализм).

11. Конечное общественное состояние человечества – непрерывно быстрая смена или одновременное существование крайне развитых обоих противоположных начал – личностного и общественного, т.е. общинно-личностное общество.

12. Все общественное развитие человечества пройдет четыре или пять полных кругов (циклов).

13. В XX веке человечество находится на втором полупериоде второго полного круга общественного развития.

14. Длительность последовательных полупериодов составляет убывающую геометрическую прогрессию со знаменателем – $1/2$.

15. Переходные периоды от личного к общинному общественному состоянию длительнее, чем при переходе от общинного к личностному.

16. Общие законы общественного развития прошлого действительны и для грядущего.

17. Человеческое развитие конечно. Полная длительность его развития 48 – 50 тыс. лет.

18. Конец человеческого развития – естественное вымирание вследствие удаления от естественного состояния и неспособности с неизменной целеустремленностью управлять своим духовным, вещественным, нравственным и общественным развитием.

§3. Частные законы истории

А) Законы причин

(Духовное и вещественное состояние)

I. Дух (Культура)

1. Носителем и создателем духовной жизни общества или отдельного народа является выделившаяся из его недр узкая прослойка творчески мыслящих людей. Духовная жизнь общества – творчество его ничтожного меньшинства.
2. У духовно малоразвитых народов – всегда жестокое законодательство.
3. Характер нации, присущий ему культурный и нравственный уровень непосредственно проявляются в его духовной и общественно-политической жизни.
4. У малоразвитых народов и людей чувство и воображение господствуют над разумом и мышлением. Вследствие этого в их духовной жизни вера господствует над познанием.
5. Изобретение и применение новых природных материалов ведёт к господству над силами природы и высвобождению большей части человеческих сил на культурно-созидательную деятельность.
6. Оседлость и большое сосредоточение людей в благоприятном жизненном пространстве – условие возникновения государства и зарождения культуры.
7. Государство – организационная основа культуры, ибо возникающее в ней разделение видов человеческой деятельности приводит к наибольшим результатам в каждой из них.
8. Каждая цивилизация развивает малое число (одну или несколько) видов культуры.
9. Наиболее плодотворна та цивилизация, которая заимствует отдельные части (элементы) культуры у других народов и творчески перерабатывает их.

10. Народы, высоко развившие одну или несколько сторон цивилизации, исключительно слабы в развитии других сторон. Не существует универсально творческого народа.

11. Наиболее развивается та сторона цивилизации, которая больше всего отвечает свойству и потребности национального характера.

12. Развитие мышления (культуры) чаще всего обратно пропорционально развитию воинственной силы (милитаризации).

13. Расцвет воинственной силы редко совпадает с расцветом мысли (культуры). Чаще одно предшествует другому.

14. Рост мысли (культуры) и вещественного благосостояния (жизненного уровня) обратно пропорционален росту нравственных ценностей.

15. С ростом культуры духовещественная жизнь раскалывается на недоказуемые и точные знания – веру и науку. Но никогда одно полностью не поглощает другое.

16. В зависимости от исторических условий общество устремляется то в поиски ценностей веры, то в поиски ценностей науки, предпочитая то духовное, то вещественное, стремясь постигнуть смысл своего бытия. Редко при этом избегают крайностей и достигают равновесия.

17. Увеличение вещественных богатств, рост успехов науки, техники и промышленности, создавая человеку кажущиеся внешние и внутренние удобства, на деле душевно опустошают его и удаляют от природы, способствуя естественному вымиранию.

18. Готовность к нетворческому заимствованию обычно проявляют народы, не создавшие своей достаточно самобытной культуры.

19. Низко развитые народы обычно охотно заимствуют внешнюю и вещественную сторону более высокой цивилизации, не воспринимая её сущности по нежеланию или неспособности.

20. Любой чужеземный гнёт душит даже самую высокую национальную культуру.

21. Низко развитые народы, неподготовленные к восприятию более высокой культуры, гибнут от соприкосновения с ней, как гибнет голодающий, принявший обильную пищу.

22. Народы, строящие свою историю только на основе проявления воинственной силы (милитаризма), порабощения и захвата других народов (экспансии), чаще всего сами не способны к созданию высокой цивилизации.

II. Вещество (Экономика и среда)

23. Собственность – вторая форма власти.

24. В недрах каждого общества во всякое время можно встретить все виды общественно-экономических отношений.

25. Наивысшего культурно-экономического расцвета в мире может достичь лишь общество, образованное из наиболее энергичных, творческих и свободолюбивых элементов многих народов.

26. В древних государствах господствует свободная земледельческая община, изредка возникают зачатки феодальных отношений, а рабовладельческие отношения процветают лишь в воинственно-наступательных и мореходно-торговых государствах.

27. В основе рабовладельческих отношений лежит повышенное чувство собственного превосходства над другими народами, вплоть до непризнания за ними звания человека, т.е. крайняя форма национализма.

28. Рабы пополняются исключительно из инородных военнопленных, и поэтому их количество почти повсеместно незначительно.

29. Древний Рим и Греция есть исключение, а не правило в общественно-экономическом развитии государств.

30. Исключительное географическое положение народа обуславливает его исключительную историческую судьбу.

31. Историко-географический центр человечества непрерывно блуждает во времени по поверхности земли.

III. Дух и вещество (Народ и нация)

32. Каждому энергичному народу свойственно стремление к противоположному состоянию: при длительном мире – к войне, при длительной войне – к миру, от созидания к разрушению и наоборот.

33. Наибольшую часть любого народа составляют его низшие слои, т.е. люди с наиболее низким умственным, культурным и, нередко, нравственным уровнем.
34. У народов и сословий, стоящих на низкой ступени развития, стремления и потребности тоже низкие.
35. Национальный характер складывается главным образом под воздействием природной среды.
36. Характер нации лучше всего проявляется и проверяется в дни национального бедствия.
37. Так же, как душевный склад и характер человека определяют его личную судьбу, так и душевный склад и характер нации определяют её историческую судьбу.
38. Запас энергии жизни, накопленный народом, проявляется в соответствии с национальным духом либо статически (творчество, культура), либо динамически (экспансия, колонизация и войны).
39. Переход народа из одной природной зоны в другую вызывает немедленные изменения в душевном складе народа.
40. Воинственный народ, лишённый духовной, творческой способности, после убывания наступательной силы становится народом последнего разряда.
41. Внезапный переход народа из состояния борьбы в состояние изнеженной праздности ведёт сначала к застою, затем к упадку и, наконец, к гибели.
42. При переходе народа в противоположное состояние – он либо гибнет, либо возрождается на высшей основе.
43. Внезапное благо развращает и обессиливает народ.
44. Праздность нации ведёт к гибели, деятельность – к возрождению.
45. Естественный ход развития при благоприятных обстоятельствах ведёт к развитию от нескольких семей до большой нации за несколько веков.
46. При обособлении одного народа от других или при существовании по соседству менее развитых народов возникает обожествление нации –

крайняя форма национального самосознания, как расширенная форма личного природного себялюбия.

47. Обособление одного народа от других ведет к односторонности и ограниченности развития.

48. Ни один подвластный народ не останется им навсегда.

49. Если один народ господствует над другим посредством силы, то по мере роста их освободительного стремления возрастают и силы, в конечном счёте уничтожающие гнетущую власть.

50. Народ, подавляющий свободу других народов, никогда сам не станет свободным.

51. Религиозные, языковые и культурные меньшинства высокоразвитых наций обладают непомерной силой – малочисленность переходит в новое историческое качество.

52. У малых свободолюбивых народов недостаток вещественной мощи восполняется их духовным подъёмом, рождая несоответственно мощную силу.

53. Народы, утверждающие свою власть попиранием других народов и жестокостью над ними, рано или поздно утрачивают её и часто гибнут при этом сами.

54. Общность происхождения народов сама по себе не рождает дружбы между ними – наоборот, чаще всего враждуют народы одного племени, т.к. их интересы, находясь по соседству, чаще всего сталкиваются.

Б) Законы следствий

(Общественное состояние)

I. Общество

1. История общества – это история природы; сущность её – борьба за жизнь, сохранение себя и рода своего.

2. Каждый народ имеет тот общественный порядок и вид управления, которого он заслуживает.

3. Каждый общественный строй и форма власти цикличны в своем развитии, имея: зарождение – подъём – упадок и гибель (или застой). Причина этого: угасание в конечном счёте духовной и нравственной

творческой силы и несоответствие потребностей общества его возможностям (формы – содержанию)

4. Внутренний упадок общества чаще всего предшествует внешнему, а внутренний подъём – внешнему подъёму.

5. Нравственно-политический упадок державы начинается тогда, когда личное узкокорыстное себялюбие подавляет общественное широко корыстное себялюбие.

6. Там, где отсутствуют законы и общественно-историческая власть, как средство правовой защиты личности, возникает порядок личных отношений, обеспечивающих защиту лиц при условии передачи ими части своих прав защитнику.

7. В обществе, где каждый член его не может занять положение, соответствующее его способностям, увядают и сужаются рамки культуры, а общественный организм развивается однобоко.

8. Когда сословное себялюбие не способно подняться до общенационального, а широкие массы от себялюбия до народолюбия, то нация обессиливает и гибнет.

9. У народов, лишённых общественно-творческого дара и энергии, застойные и косные формы общественного порядка длятся исключительно долго, без коренных преобразований.

10. Незрелый и малоразвитый, но деятельный и живой народ не способен создать уравновешенный, умеренный и справедливый общественный порядок. Он бросается в крайности – от неумеренной свободы до необузданной тирании.

11. В национальном обществе, где создаются условия для политического переворота, но нет национальных сил, способных начать его, в качестве политического импульса служит вмешательство активных национально-инородных элементов.

12. Когда старая общественная форма противоречит новому содержанию или, наоборот, новая общественная форма – старому содержанию, то назревает необходимость устранения этого противоречия насильем, если неизбежно; мирно (через убеждения), если возможно!

13. Общественные улучшения должны касаться не только внешних обстоятельств, а прежде всего внутреннего мира человека

14. Общественное будущее мира в мирном развитии (эволюции), а не в насильственной ломке и сокрушении (революции).

II. Идеология

15. Мировоззрение оказывает сильнейшее влияние на поведение и судьбы людей, т.е. на ход истории человеческого общества.

16. Идеология привлекает к себе людей по следующим причинам:

1) кажущаяся польза;

2) внешняя красота ее основных положений;

3) кровь мучеников, пролитая за неё, ибо гонения приводят к обратным результатам.

17. При создании общественных учений следует учитывать, прежде всего, порочность человека – двигателя истории.

18. Идеология всегда завоёвывает не отечественный мир (или мир будущего).

19. Идеологическое воодушевление вызывает гигантскую вспышку народной энергии, до этого скрытой в её недрах.

20. Идеологическая прививка способна оздоровить одряхлевшее общество, равно как и окончательно погубить его.

21. Любая новая идеология прививается легче, если в сознании у людей есть предварительно подготовленная основа.

22. Наиболее важна роль идеологии, как начала, дающего направление и область приложения народной энергии.

23. Принудительное и единовластное господство одной идеологии над обществом ведёт к узколобому фанатизму и духовной ограниченности, с омертвлением и упадком всех отраслей культуры.

24. Когда общество подвластно игу одной идеологической системы, то в нём идеологическому Молоху приносится в жертву народное благо.

25. Закон расходимости сходного: сходные идейно-политические учения всегда борются между собой ожесточённой, чем разнородные, противоположные идеологии

26. Идеологические войны всегда ожесточённые остальных и влекут за собой бесчисленные жертвы.

III. Свобода

27. Свободы заслуживает лишь тот народ, который осознает её необходимость и умеет ею пользоваться на благо себе, не в ущерб другим.

28. Народ, не осознавший необходимости и значения свободы, не способен ни освободить себя сам, ни принести её другим народам – всё сводится к перемене ига.

29. Лишь свобода является условием наиболее полноценного развития зрелого народа.

30. Свобода, как и всякое другое благо, требует умения обращаться с нею, чтобы не обратить её во вред.

31. Свобода выносливее насилия.

IV. Государство

32. Слабое и сильное развитие государства – опасные крайности, ведущие, в первом случае, к анархическому произволу человека над человеком, во втором – к подавлению прав, свободы деятельности и личной инициативы человека. В обоих случаях сила господствует над правом.

33. Держава, чьё могущество основано на себялюбии ведущей нации, держится силой. Поскольку сила подчинена закону возрастания и убывания, то и могущество её после зарождения и расцвета должно погибнуть.

34. Ослабление государственной власти ведёт к освобождению и раскрепощению личности, и наоборот.

35. Любая великая сухопутная держава стремится пробиться к морю или океану, как на арену борьбы за мировое господство.

36. При возникновении нескольких сильных враждебных держав возникает необходимость уравновесить избыток сил системой союзов.

V. Власть

37. Дуначалие природы – духовное и вещественное – в общественной жизни выражается в возникновении двух взаимодействующих властей: духовной и светской, которые, в зависимости от исторических условий, либо разделены, либо сливаются, либо поддерживают друг друга, либо борются друг с другом.

38. Народы с низким личным самосознанием всегда обожают власть природы, как источник мощных сверхчеловеческих сил, и власть личную, как источник мощных человеческих сил.

39. Из форм власти наиболее идеальны – аристократия, монархия; наименее – народная тирания. Демократические и аристократические республики – среднеустойчивы, но относительно редко встречаются.

40. Форма власти зависит от того, насколько народ сознаёт себя сильным и свободным, и насколько уважает он эти права в других народах.

41. В зависимости от соотношения духовных и вещественных сил развивается борьба между возникшими или существующими очагами власти в целях расширения или защиты, в целях ограничения или уничтожения чужой.

42. Борьба за власть возникает по закону борьбы за существование. Поэтому всегда явно или скрыто противостоят объединительное (укрупняющее) и разъединительное (рассеивающее) направления власти.

43. В начальный период единоличной тирании народ сплачивается в сильное государственное целое, посредством внушения, террора, слежки и доносов, а затем разлагается и гибнет.

44. Общественные явления, свойственные единовластной тирании, одинаковы для всех времен. Меняются лишь слова, внешние формы и масштабы.

45. Там, где власть длительное время или в важный момент безраздельно в руках одной личности – там влияние её на историю бесконечно велико.

46. Великая власть у одного человека – благо для общества, если правитель мудр и высоконравственен, – великое бедствие, если он недалёк или преступен.

47. Для общества губельна и неограниченная власть толпы и неограниченная власть личности. Обе власти должны быть уравновешены и ограничены. Господствовать же должны средние умеренные переходные формы власти.

48. Опасно верить в условиях закрытого, несвободного общества слишком большую власть одному учреждению, ибо это ведёт к неизбежному террору.

49. Многопартийная система – единственная возможность избежать злоупотребления властью.

VI. Насилие

50. Низко развитым личностям и народам чужда и непонятна идея права – ими признаётся и применяется лишь идея силы, как выражение первобытной воли к власти.

51. У незрелых и несвободолюбивых народов под воздействием подстрекательства демагогов и дешёвой лести возникает склонность совершать жестокое насилие, чтобы сменить одно иго на другое, подчас тяжелее первого.

52. К насилию склонна лишь невежественная масса.

53. Террор – средство пренебрежения общественным мнением у мало развитого или несвободного народа.

54. Органы общественно-политического террора разрушают характер и уничтожают личность, разрушая его и лишая его самоопределения.

VII. Наступление

Экспансия

55. Каждый народ, не имеющий искусственных пут, в конечном счёте стремится к мировому господству в форме культурной, колониационной, экономической или военной экспансии.

56. Сущность экономики – установление власти над необходимым или дополнительным жизненным пространством.

57. В борьбу за мировое господство вступают чаще всего народы менее развитые – против более развитых, реже, в силу естественных и исторических причин, в рамках одной культурно-племенной общности.

58. Внутреннее равновесие и единство народа ведут к усилению его и к неизбежной экспансии против других народов.

59. Каждая нация стремится расширить свою власть над пространством до бесконечности, но из-за замкнутости и ограниченности пространства области власти приходят в соприкосновение и происходит: либо мирное оттеснение слабого, либо борьба с достаточно сильным, либо соглашение с равносильным.

60. Когда власть великих наций уже установлена над всем свободным пространством и возникает новая великая нация, то неизбежна вооружённая борьба за передел власти над пространством.

61. В борьбе за мировладычество – господство над водой означает господство над сушей.

Всякая попытка великих завоеваний, имеющих вещественную и себялюбивую цель, потерпит со временем неудачу, независимо, кто совершит их – человек (личность) или массы (народ).

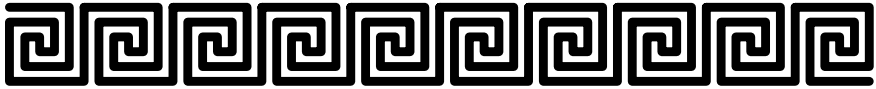

ГЛАВА VI

ОСНОВНОЕ ПОНЯТИЕ О РАЗВИТИИ

§ 1. Личность

А. Первобытное общество

В первобытное время человек ещё в значительной степени ведёт образ жизни, свойственный всем высшим животным. Его сознание подавлено силами природы. Поведение его определяется выработанными в ходе биологического развития естественными, а позднее и хищническими инстинктами.

Основным чувством, переживаемым им, является страх. Страх перед огнем, ветром, водой, хищными зверями и т.д. Он вынужден защищать свою жизнь и приспособливаться к суровым внешним условиям.

Основой защиты и приспособления является сила, которая и обожествляется.

Обожествляются такие лица, которым, судя по их действиям, приписывается связь со сверхсилами.

В это время – в обстановке всеобщего противодействия внечеловеческим силам природы – нет постоянной вражды по внеестественным причинам между людьми и их объединениями. Их отношения напоминают отношения высших животных внутри одного вида. Так как каждая отдельная личность являла собой ничтожную силу, которая осознавалась, то первобытный человек был довольно общителен. Не в

отчуждённости, а в сближении находил он опору в суровой битве за жизнь.

Б. Древнее общество

Ввиду увеличения роста рождаемости населения при сравнительно постоянном числе благоприятных жизненных зон, борьба с природой переходит в борьбу людей друг с другом, по тем же хищным охотничьим законам. Это – время человеческой вражды, жестокости и войн, которые уподоблялись охоте на хищных зверей.

Здесь обожествляется не только сила, но и хитрость, умение, отвага, сопровождающие её. С другой стороны, из-за многочисленности людей на малом пространстве, падала их цена и личное самосознание, а также возникала необходимость в усиленной самозащите, что заставляет их безропотно покоряться всякой силе, доказавшей свое господствующее бытие и способность защиты.

В. Античное общество

В античную эпоху просыпается впервые, хотя и очень слабое, чувство собственного достоинства и уважение к человеческой личности. Впервые мир познаётся также и через разум. Человек и всё человеческое, наконец, становится в центре внимания. Возрастает значение разума и права. Но ещё тяготеет над обществом груз прошлого, ибо хотя большинство народа и принимает участие во власти, однако личное достоинство человека уважается недостаточно. В сознании человека сочетаются общинное (старое) начало и личное (новое) начало.

Как отголосок войны и господства – презирается производственно-трудовая деятельность.

В Риме, однако, идея борьбы и войны достигла своего расцвета, в то время как разумное познание мира отвергается.

Его заменяет преувеличенное жизненное, сухо практическое отношение к действительности. Действие всегда предпочитается мысли.

Большое внимание к жизни ведёт к осознанию и созданию определённых правил, определяющих рамки поведения и место личности в обществе. Возникает идея права.

Г. Средневековое общество

В эпоху средневековья чувственное познание мира достигает своего расцвета в форме веры.

Содержание сознания личности, его духовные ценности, приобретают основную роль. Духовное начало подавляет собой природное начало человека. Обожещаются чувственные духовные ценности – идеи веры. Личность стремится отказаться от естественных благ жизни. Борьба за духовные ценности становится насущной задачей общества. Открывается эпоха религиозных войн, заканчивающаяся кризисом и упадком средневекового общества.

Д. Новое общество

В религиозно-духовной деятельности разочаровываются, ибо она не приносит ожидаемого блага. Человек обращается к деятельности, исходящей от его собственных рук, и зависит от него самого. Это – эпоха хозяйственно-производственной деятельности. Духовное познание переходит в вещественное преобразование.

Экономические интересы становятся первоочередными. В предвидении экономических трудностей или в улучшении существующих условий присваиваются чужие территории. Начинается эпоха экономических войн и колонизации. Возрастает личное начало, его значение. Выросшее личное самосознание находит своё выражение в расширении прав личности и в стремлении освободиться от общественного гнёта.

Разумное познание возрождается вновь, достигая небывалых успехов и продолжая линию развития античного общества.

Е. Новейшее общество

Новейшее время развивается под знаменем небывалого расцвета хозяйственной, промышленной и производственной деятельности.

Этот расцвет всецело основан на огромных успехах разумного познания. Разумное познание обожествляется, ибо даёт в человеческие руки невиданные силы.

В эту эпоху экономическая борьба впервые производится во всемирном масштабе, разражаясь в двух мировых войнах за пятидесятилетний период XX века.

Одновременно у большинства развитых народов наблюдается расцвет и расширение прав личности, сознание высокого предназначения её. Вместе с этим в некоторых обществах, стремящихся к мировому владычеству, возрождается прежний общественный гнёт над личностью.

§ 2. Сословия

А. Первобытное общество

В первобытном обществе расслоение происходит, главным образом, по признаку естественной силы: физической и духовной.

Тот, кто обладал выдающимися добродетелями борьбы за существование, как то: охотничье и землевладельческое умение, отвага, хитрость, ум, успех и т.д., тот выделялся на передний план и наделялся властью людьми, искавшими общения с ним и его покровительства. Власть их, из животного, родового себялюбия передавалась нередко по наследству своим потомкам, положив начало потомственной знати (первой общественной общности). Особенно сильно это происходило там, где ощущался недостаток в сильных людях и большой разрыв между способностями меньшинства и большинства.

Другой выдающийся слой людей образовывался таким же образом из людей, которых наделяли сверхъестественными духовными способностями, или которые действительно обладали ими. Создавалась каста избираемых или потомственных жрецов – первая духовная общность человечества.

Сила и дух соответственно имели свои сословия в обществе. Таким образом, в первобытном обществе существовали следующие общности:

Общественная общность	Духовная общность	Вещественная общность
Знать	Жречество	Свободные Полусвободные

Это отчётливо видно на примере первобытных германских и греческих племен.

Б. Древнее общество

Основное занятие общества – оборонительная и наступательная война – выделяет из его недр сословие людей, обладающих выдающимися воинскими способностями.

В высокоразвитых речных государствах (Египет, Китай, Вавилон) образуется, кроме того, сословие чиновников, осуществляющих задачу управления общественной организацией.

Разрыв между сословием воинов (и примыкающих к нему сословий жрецов и чиновников) с остальными сословиями увеличивается, ибо воины, рискуя жизнью и неся наиболее опасные обязанности в обществе, получали особые права в нём. Особенно возвышается и обожествляется вождь воинов – царь, фараон, князь и т.д. На другом общественном полюсе находились инородные племена, добытые воинами, имеющие наиболее бесправное положение, несущие в обществе самые тяжёлые и неудобные хозяйственные обязанности – рабы.

Они же составляли дополнительную силу в руках сословия воинов. Промежуточный, наиболее обширный слой, составляли свободные или полусвободные земледельцы, имевшие средние права и являвшиеся огромным резервуаром, из которого происходила выборка наиболее жизненно важных для общества элементов.

Общественная общность	Духовная общность	Вещественная общность
1. Род вождей 2. Знать 3. Воины 4. Чиновники	1. Жрецы	1. Свободные крестьяне 2. Полусвободные крестьяне 3. Рабы

Вышеуказанная таблица показывает усложнение и расчленение вещественных и общественных общностей древнего общества.

В. Античное общество

В эту эпоху происходит наиболее резкое качественное и количественное расслоение общества. В общественной общности сословие воинов наиболее воинственных государств достигает наибольшего развития и расцвета. Число инородных пленных, купленных людей и покорённого населения у воинственных обществ достигает огромных размеров, и сословие рабов становится преобладающим по числу. Сословие воинов из полноправных граждан господствует над огромной, преобладающей по численности, массой полуправовых покорённых лиц и бесправных рабов. Занятиями последних является производство, ибо труд – позорное занятие для полноправных граждан.

За счет обезземеливания крестьян, с одной стороны, образуется сословие крупных землевладельцев и, с другой стороны, сословие малоимущих городских ремесленников.

Возникает и растёт также сословие людей, совершающих обмен вещественных ценностей между народами. Это занятие считалось почётным, ибо, так же как и войны, было сопряжено с большим риском и опасностью, требуя ума, силы и отваги.

Прежде влиятельное сословие жрецов поглощается сословием чиновников, и на их месте в духовной общности образуется влиятельное сословие мыслителей (философы, ученые), а также малочисленная интеллигенция – человековеды (врачи, учителя) и вещеведы (землемеры, архитекторы).

Античное общество имело следующее сословное строение:

Общественная общность	Духовная общность	Вещественная общность
1.Знать родовая 2.Чиновники 3.Воины	1.Мыслители 2.Человековеды 3.Вещеведы	1.Знать земельная 2.Свободные крестьяне 3.Полусвободные крестьян 4.Купцы 5.Городские ремесленники 6.Рабы

Г. Средневековое общество

В духовной общности на первый план выдвигается сословие религиозного духовенства, поглощая светских мыслителей и малочисленную интеллигенцию. Люди, обладающие силой духа, отказывались от естественных жизненных благ, отважно перенося отсутствие их и служа

обществу так, как это считалось наиболее почётным и необходимым. Образовалось сословие монахов. Образуется очень малочисленное сословие интеллигенции. В общественной общности воинское сословие было призвано в лице рыцарей – профессионалов силой оружия поддерживать, защищать и распространять существующие духовные ценности.

Особое влияние приобретает сословие правящего рода, особенно в эпоху абсолютизма.

В вещественной общности сословие земледельцев, не имевшее в себе ни выдающегося духа, ни силы, презиралось, всё более унижалось и закрепощалось высшими слоями, в то время как низшие слои обожествляли высшие за их лучшее служение духу (религии).

Происходит образование сословия крестьян крепостных из свободных крестьян, благодаря образованию сословия феодалов-землевладельцев. Последние, благодаря своим воинским заслугам и силе, приобретают исключительное влияние на общество, где отсутствует чёткая государственная организация и гарантированное право.

Последнее ведёт к исчезновению чиновничества. Наиболее дееспособная и свобододолюбивая часть крестьянства уходит от закрепощения в города, образуя городские сословия купцов и цеховых ремесленников.

Средневековое общество представляло приблизительно следующую картину:

Общественные общности	Духовные общности	Вещественные общности
1.Правящий род 2.Рыцари-профессионалы 3.Воины	1.Высшее духовенство 2.Низшее духовенство 3.Монашество 4.Человеко- и вещеведы	1.Феодалы - и землевладельцы 2.Крепостные крестьяне 3.Свободные крестьяне 4.Городские купцы 5.Городские ремесленники

Д. Новое время

В общественной области, в связи с оживлением общественной жизни, с сословием правящего рода в управлении обществом начинает соперничать сословие политиков – вождей и их партий. В связи с расцветом государственности возникает вновь влиятельная администрация – сословие чиновников.

Духовенство и остатки феодального рыцарства оттесняются на задний план, ибо народы начинают интересоваться, главным образом, вещественной деятельностью и светской культурой. Ввиду возрастания разумного познания и светской духовной деятельности, из всех существующих слоёв духовной общности образуется новое влиятельное сословие – мыслителей (философы и социологи), а также возрастает влияние технической и особенно гуманитарной интеллигенции.

В вещественной общности нового общества выделяется новое сословие людей, наделённых выдающимися хозяйственными способностями – предприниматели, оттесняющие земельное дворянство из общественного производства.

Мерилом этих хозяйственных способностей служила неземельная собственность. Собственность обожествляется.

Крестьяне приобретают свободу и выделяют из своей среды многочисленное сословие городских рабочих вследствие быстрого роста промышленности.

Имеем следующее примерное распределение сословий в новом обществе:

Общественная общность	Духовная общность	Вещественная общность
1.Правящий род 2.Политики 3.Чиновники 4.Воины	1.Мыслители 2.Человековеды 3.Вещеведы 4.Духовенство	1.Предприниматели 2.Рабочие 3.Крестьяне 4.Дворянство

Е. Новейшее общество

Ввиду подъёма общественного и вещественного благосостояния смываются границы между слоями у всех развитых народов.

Разница в собственности не означает разницы в правах, а экономический уровень общества обеспечивает всех минимально необходимыми средствами жизни. Ввиду сложности и многоструктурности общества основным признаком образования слоёв служит не собственность, а род занятия – профессия.

Сила способностей личности внутри каждого рода занятий обеспечивает ей соответствующую величину вещественной собственности, а

вид способностей определяет род занятий. Высшим родом занятия становится – творчество и организация. Последнее обожествляется.

В общественной общности сословие политиков окончательно побеждает и оттесняет сословие правящего рода. Общественное мнение впервые наиболее полно предъявило свои права на управление обществом по причине развитого политического самосознания и политических прав граждан развитых обществ.

В духовной общности, вследствие невиданного роста промышленной науки и научной промышленности, первостепенное значение по-прежнему имеет сословие мыслителей, но в лице ученых-творцов. Философия и искусство теряют своё значение. Это ведёт к преобладанию в интеллигенции вещественников над человековедами.

Духовенство оттеснено на последний план и, по существу, поглощено сословием человековедов.

В вещественной общности сословие организаторов и руководителей хозяйства всё больше соперничает, вытесняет или поглощает крупных предпринимателей-капиталистов.

С другой стороны, сословие предпринимателей исключительно широко пополняется мелкими предпринимателями из среды рабочих и крестьян, вследствие неуклонного роста вещественного благосостояния и накопления капитала в широких массах общества.

Возникает следующее сословное строение современного общества:

Общественная общность	Духовная общность	Вещественная общность
1. Политики 2. Чиновники 3. Воины	1. Мыслители (ученые) 2. Вещеведы 3. Человековеды	1. Руководители (орган.) хозяйственников 2. Мелкие предприниматели 3. Рабочие 4. Крестьяне

§ 3. Государство и власть

А. Первобытное общество

В первобытном обществе ещё нет чётко организованной власти. Во главе родовых и племенных коллективов стоят люди, наделённые властью по следующим признакам:

- а) принадлежность и происхождение от основной родовой ветви;
- б) выдающиеся физические и душевные качества – ловкость, ум, хитрость, способность к колдовству, магии и т. д.;
- в) преклонный возраст – как признак высокой жизненной мудрости.

Власть либо захватывается сильным и знатным – при наличии малого количества сильных личностей, либо, при их избытке, избирается на родовом собрании.

Власть этих лиц – незначительна, ибо ограничена родовыми обычаями и волей родового собрания.

Вождь является ставленником рода и несёт перед ним ответственность. Для решения текущих дел при вожде существовал совет старейшин, без согласия которых решения вождя не имели силы.

Личные права каждого члена рода довольно широки и лишь отчасти ограничены обычаями и волей всего рода.

Родовой строй основывался на общинной власти и полусвободном праве.

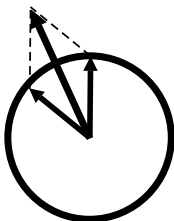

Б. Древнее общество

В эпоху борьбы и непрекращающихся войн между численно возросшим населением земли возникает необходимость в создании твёрдой власти, как организующей силы по защите и обеспечению бытия данного сообщества людей. Принцип обожествления силы и происхождения возрастает при неуклонном падении значения отдельной личности в массе общества. Важнейшей жизненной ценностью становится воинская доблесть. Обострившаяся военная борьба племени и родов требует создания оборонительно-наступательной мощи на основе сплочения рода. Последнее достигается наделением военного вождя исключительной властью с одновременным отчуждением прав у рядовых членов рода.

Это ведёт к абсолютизму и деспотии власти военного вождя, власть которого уже исходит не от общины, а становится самодовлеющей.

Обожествление силы достигает своего высшего расцвета. Носитель божественной силы – вождь – царь обособляется от общества и господствует над ним.

Он же объединяет в себе идеи неземной сверхсилы – силу веры. Устанавливается неограниченная теократическая деспотия. Всё возводится в ранг божества с уничижением личности.

Последний, если не представлял собой ни воинской, ни религиозной ценности, терял большинство естественных прав, принадлежащих ему в первобытном обществе.

Древние государства были личностными по власти и несвободными по праву.

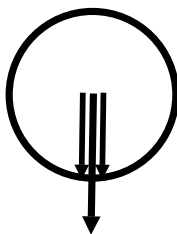

В. Античное общество

В странах с высоким уровнем разумного познания обожествление личности царя – вождя падает. Обожествляется не личный носитель власти, а сама система организации власти – государство. Власть, таким образом, распределяется по всей массе общества, и отдельным его членам, происходящим из знатных родов, поручается исполнение её.

Особое обожествление государства, власти и права, а не отдельных лиц, наблюдается в древнем Риме.

Здесь создаётся не организация пользы, а сильный безличный порядок власти, определяемый твёрдо выработанными правилами – правом. Здесь личность добровольно и безраздельно подчиняет себя ряду прав в его пользу. В самом обществе появляется многочисленный слой инородных пленных рабов, лишённых гражданских прав. Всё это означало возвращение родовой демократии первобытного общества на качественно новом уровне, хотя в конечный период она и выродилась в теократическую деспотию.

Таким образом, античное государство для своих граждан было в целом общинным по власти, полусвободным по праву, хотя и в конце своего существования стало личностным по власти, несвободным по праву.

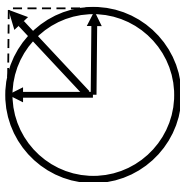

Г. Средневековое общество

В средневековую эпоху происходит резкий упадок личной и государственной власти. Устанавливается двоевластие – духовная и светская власть. Светская власть находится под мощным контролем духовной власти и начинает борьбу с ней.

Духовная власть достигает своего расцвета и переходит в руки сословия духовенства.

Светская власть переходит в руки сословия феодалов, сосредоточивших у себя военную силу и земельную собственность.

Между феодалами устанавливаются сложные отношения покровительства и зависимости.

Духовно-религиозная деятельность и воинская сила приобретают первостепенное значение. Для их обеспечения при отсутствии единой сильной государственности углубляется и усиливается отчуждение прав у низших сословий, что ведёт к их полному закрепощению.

Вследствие кризиса духовных ценностей, духовная власть ослабевает, и светская власть становится независимой, но связанной с духовной властью.

Наиболее влиятельные феодалы, свободные от гнёта духовной власти, а, нередко, и при поддержке её, в союзе с возросшим городским сословием начинают борьбу с феодальной анархией, побеждают её и сосредоточивают в своих руках всю полноту власти.

Власть светская снова возвращается к деспотии древнего общества и конца античного общества, только в более просвещённой форме – в виде королевского абсолютизма.

Средневековое государство было вначале сословным по власти и полусвободным по праву, а в конце – личным по власти и несвободным по праву.

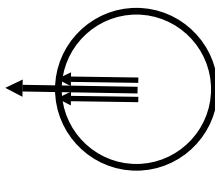

Д. Новое общество

В новое время личная власть переходит у всех развитых народов в народовластие, вследствие роста личного самосознания. Потребности свободы, выразившейся в победоносной борьбе общества с абсолютизмом во главе с интеллигенцией и предпринимателями.

Власть переходит в руки представителей предпринимателей и интеллигенции от имени всего общества в целом, сохраняя нередко монархическую форму. Личность возвращает себе утраченные естественные права первобытного и античного обществ.

Обожествляется сама практическая деятельность и её плоды. Передовые общества широко демократизируются, воссоздавая античные формы правления на просвещённой основе, и личность, впервые за 6000 лет, возвращает себе полноту личных свобод.

Новое государство общинное по власти и свободное по праву.

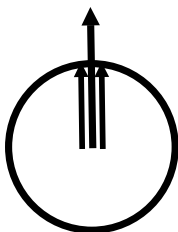

Е. Новейшее общество

Происходит дальнейшая демократизация, которая охватывает и наиболее отсталые или незрелые общества.

Рушатся последние оплоты старого феодального и абсолютистского режима. Но это ведёт к рецидивам абсолютной власти, к восстановлению личной власти и несвободного права у малоразвитых народов и высокоразвитых народов, переживающих бедствие.

Сущность древней деспотии повторяется в новой форме. Однако в целом демократические идеи всё глубже завоёвывают умы людей, укрепляются, входят в плоть и кровь общественной жизни передовых стран.

Они показали, несмотря на трудные исторические условия эпохи и обострение всех противоречий, всю свою благотворность и плодovitость в деле создания гармоничной личности и общества, построенного на нём.

Последние служат светлым притягательным примером для стран отсталых, незрелых или только начавших своё общественное развитие.

§4. Народность и раса

А. Первобытное общество

В первобытную эпоху население, ограниченное очертанием материка, горными цепями, пустынями, морями или другими естественными преградами в данной области, оформляется в расу, приобретая устойчивые физические и психические признаки.

Внутри расы ещё нет устойчивых людских общностей, наделённых национальным самосознанием. Это хаос родовых образований, причудливо сочетающихся между собой и связанных общностью происхождения. Они ведут естественный образ жизни – наподобие волчьих стай.

Расы и родовые общности взаимно обособлены и не находятся в соприкосновения и во взаимодействии.

Язык и культура ещё в зародышевом состоянии, а государственность отсутствует.

Поэтому нет господствующей или ведущей расы и родовых общностей.

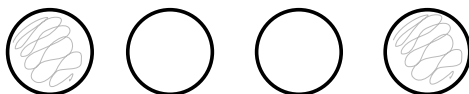

Б. Древнее общество

В древнее время господствуют в духовном отношении, главным образом, семитская (Вавилон, Египет) и жёлтая расы, создающие исторически первую государственность.

Чёрная, белая и красная расы пребывают в состоянии варварства, застоя или безразличия.

В это время народы и расы вступают между собой в соприкосновение и деятельное взаимодействие в виде войны и торговли.

Вследствие бурно возрастающей численности народонаселения происходит мирное расселение народов с материка на материк, преодо-

леваются естественные преграды. Население мира начинает приходить в движение.

Впервые оформляются многородовые этнические общности, разные по языку и культуре – племена и народности.

Они носят характер не столько национальной, сколько политической общности. Вследствие инородных включений эти общества носят этнически неоднородный характер, и их сплавление в нацию происходит в горниле единичных государственных в течение тысячелетий.

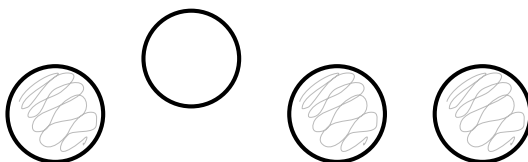

В. Античное общество.

Происходит столкновение и борьба между наиболее мощными племенами белой расы. Политическое и духовное господство переходит к южной ветви белой индоевропейской расы – римлянам и грекам.

Остальные расы пребывают в состоянии застоя и безразличия, а предшествующие им ведущие расы вступают в полосу упадка и вырождения. Северная ветвь от индоевропейской расы в виде германских племён накапливает силы и уже переходит к созданию первых национальных союзов и к вторжениям.

В античных обществах господствующие племенные общности приобретают более чёткие очертания и резко обособливаются от остальной подчинённой инородной массы (Рим) или от соседних политических общностей. Общество этнически разнородно в целом, но однородно в своих частях. Римское государственное начало объединяет в себе большое количество народов и заменяет хаос многоплеменной розни устойчивым порядком существования. Это приучает племена и народности к государственности и одновременно даёт им возможность мирного развития, размножения и взаимного общения. Народности

приобщаются к высшей культуре и своеобразно перерабатывают её. Закладываются основы будущих могучих племён и государств.

Монолитные национальные государства образуются, главным образом, в неподвижной Азии.

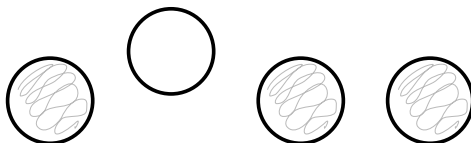

Г. Средневековое общество

Духовное и политическое господство переходит к северной ветви белой индоевропейской расы, которая сокрушает ослабевшую римскую державу. В дальнейшем наблюдается резкий подъём аравийской ветви семитской расы, которая вторгается в Западную Европу, вступая в борьбу с кельто-германцами за материк Европы, и расселяется по окраине Средиземного моря. Их наступление было отражено, и аравийский мир испытал на себе мощные ответные удары от кельто-германцев в ходе крестовых битв. Европа становится безраздельным владением северной и восточной ветви индоевропейской расы кельто-германских племён. Ещё раньше и ещё в большей степени поток вторжения в Европу жёлтой монголоидной расы, начиная от гуннов и аваров (V-VI века) и кончая татара-монголами в XII-XIII веках.

В ходе кровопролитной борьбы жёлтая раса была к XVI веку отброшена из Европы за Уральский хребет. Белая индоевропейская раса – победительница, однако раскалывается по религиозному признаку – на Западный романо-германский и Восточный греко-славянский миры. Красная и чёрная расы пребывают в неподвижности.

Народности и племена приобретают более чёткие формы, растворяя в себе покорённые этнические элементы и образуя единое однородное целостное национальное общество.

Абсолютизм, преодолевая феодальную анархию, сплачивает их в самостоятельные национальные государства. Между ними начинают обостряться противоречия.

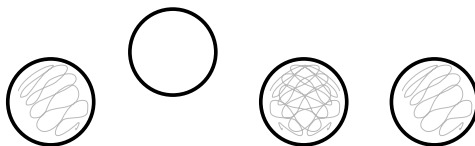

Д. Новое общество

Эпоха необычайного духовного и политического могущества северной ветви индоевропейской расы, с подчинением и контролем над всеми другими расами мира.

Каждая зрелая нация приобретает свои наиболее зрелые и законченные формы.

Каждая нация отгораживается и обособляется от других наций внутри одной расы. Возникает борьба, соревнование между нациями, бешеная гонка национальных интересов. Возрастают национализм и шовинизм. Идея нации достигает расцвета.

Под давлением возрастающего народонаселения в обеспечение экономических интересов национальных государств, имеющих выход к Атлантическому океану, Испания, Португалия, Англия, Франция, начинают морскую колонизацию мира, а Россия, не имеющая выхода, пробивается к Балтийскому и Чёрному морям и начинает сухопутную колонизацию в сторону Тихого океана. В результате этого чёрная и красная расы и основная часть жёлтой в Азии, Африке и Америке политически или духовно подчиняются белой расой. Жёлтая раса, начавшая, в лице турок, вторжение на материк Европы, останавливается и к концу эпохи вытесняется из Европы.

Одновременно начинается новая внутренняя борьба между ведущими белыми нациями, сначала по разделу веры, затем по переделу захваченного пространства. Основной победительницей становится наиболее мореходная и дееспособная нация – Англия. Подчинённые

народы нередко оттесняются и уничтожаются, но выигрывают, приобщаясь к всемирно-высшей европейской культуре. Некоторые европейские колонии образуют мощные самостоятельные государства (США).

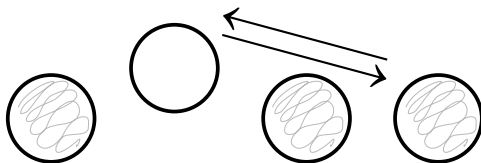

Е. Новейшее общество

Мировое господство индоевропейской белой расы от духовной, вещественной и политической форм переходит, главным образом, в духовную форму, реже в экономическую. На арену борьбы за мировое могущество выходит жёлтая раса и, отчасти, слабо соперничающая с ней чёрная раса, используя демократичность и свободолюбие ведущих рас. Новейшее время начинается наиболее ожесточённой борьбой между ведущими народами белой расы за передел жизненного пространства. Две мировые войны приводят к временному усилению наиболее многочисленных народов Восточной Европы и Северной Америки – русских и американцев, породив соперничество между ними.

Жёлтая раса в лице наиболее энергичного народа – японцев, начала борьбу с двумя притязателями на Тихий океан – с Россией и Америкой, в итоге закончившейся её поражением.

В виду демократизации, экономической устойчивости и освободительного движения народов наибольшая часть передовых капиталистических государств предоставили колониям политическую самостоятельность.

Чёрная раса приступает к созданию национальных государств и участвует в рамках ООН в управлении миром. Для неё начинается эра политического развития.

Жёлтая раса в лице наиболее многочисленного народа – китайцев – вновь готовится к переделу захваченного жизненного пространства. В эту эпоху узкий национальный эгоизм всё больше уступает место стремлению к над- и межнациональному управлению в масштабе всего мира и на основе права, выразившемся в создании ООН.

Последние всплески ожесточённого национализма в уничтожении целых народов (Германия, Китай, Южная Африка).

Идея национальной государственности начинает терпеть крах.

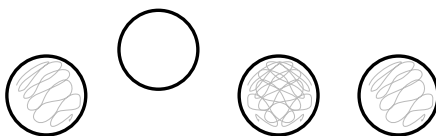



ГЛАВА VII

ПОЗНАНИЕ И РАЗВИТИЕ

§1. Древнее и античное время

Познание и преобразование мира составляют тождественное, взаимосвязанное и взаимопревращаемое единство воздействия человека на мир.

Восходящее или нисходящее развитие человеческого сообщества происходит благодаря наличию или отсутствию познавательных преобразовательных открытий, совершённых в его недрах отдельными высоко одарёнными личностями или их совокупностью, а также восприимчивостью общества к этим открытиям.

Для совершения открытия необходима совокупность всех следующих обстоятельств или наличие некоторых из них:

- 1) одарённость открывателя,
- 2) условия среды,
- 3) случай,
- 4) необходимость в открытии,
- 5) возбуждающее событие.

Из них особенно важным является состояние человеческой среды вокруг первооткрывателя. Она может быть:

- 1) восприимчивой и благоприятной к открытию,
- 2) невосприимчивой и неблагоприятной,
- 3) преемственной,

4) не преемственной.

Наличием этих условий определяется судьба открытия. Возрастающая численность сообщества увеличивает вероятность появления одарённостей, отрицательные же общественные условия способны свести их к нулю.

До открытия познавательно преобразовательное воздействие совершается на постоянном качественном уровне, открытие переводит человеческое воздействие на мир и взаимодействие на более высокий качественный уровень, создавая новые условия развития:

- 1) появление открытий (преемственная непрерывность),
- 2) утеря открытий (перерыв преемственности).

Это развитие представляло собой непрерывный ряд восходящих или нисходящих скачков в зависимости от открытий и преемственности.

Ниже бегло воспроизводятся некоторые наиболее общие черты развития познания и общества, а также особенности их взаимодействия.

Эпоха низшего разумно-чувственного познания

А) Палеолит (700 т.л. – 7 т. л.)

В условиях суровой борьбы за существование назрела необходимость в увеличении естественных возможностей преобразовательного воздействия на мир. Это эпоха, когда человек сосредоточивался на изощрённом видоизменении предметов вещественного мира. Отсутствующие естественные орудия были заменены искусственными. Самым доступным и легко обрабатываемым веществом для орудия было дерево, но оно обладало наименьшей проникающей способностью в преобразуемое, живое или неживое вещество природы.

Открытию дерева, как первого преобразовательного материала, способствовал дереволазающий образ жизни первобытного человека. Открытие дерева положило начало широкому собирательному образу добычи пищи на земле (выкапывание корней, собирание улиток под перевернутыми камнями, сбивание плодов из недоступных мест и т.д.).

Собирание не давало достаточных количеств пищи, так как климатические условия ухудшались. Но оно придавало руке навык хватания

круглого предмета, а наземное собирательство – навык перемещения твёрдых предметов – камней.

Вследствие этого был открыт легко доступный, трудно обрабатываемый, но более проникающий, чем дерево, материал – камень, впоследствии соединённый с деревянными орудиями. Расширение преобразовательных возможностей образовало новый жизненный способ добывания пищи – охоту, поставивший человека на одно из господствующих мест в природе.

Охотничий промысел дал в руки человека большое количество пищи. Тогда же из лесных пожаров был заимствован огонь, делающий мясо более усвояемым для растительноядного человека. Питание мясом убитых зверей давало человеку навык обращения с костями и стремление использовать эти кости, как подражание огромной силе диких зверей. Трудно обрабатываемость каменных орудий, желание получить дополнительные источники питания, опасности и случайности охоты и потребность защиты от становящегося всё более суровым, из-за ледников, климат, создавали всё большую необходимость в открытии доступного, более легко обрабатываемого и, главное, более проникающего вещества. Этим веществом и была кость. Оно позволило перейти на дополнительный способ добывания пищи – рыболовство и создать искусственную защиту от сурового климата – одежду из шкуры зверей и в подражание им.

Изощёренное формообразование и сочетание этих трёх веществ вело к созданию всё более действенных средств борьбы за существование.

В охоте существовала возможность частых человеческих жертв. Копьё – поражающее орудие на опасных зверей приходилось метать с безопасного, дальнего расстояния. С другой стороны, при охоте на мелких зверей была необходимость, не спугивая, подражать им в недостижимых местах. При охоте на птиц человек должен был стремиться создать приспособление, подобное летящей птице и поражающее добычу на расстоянии. Вершиной достижения этой эпохи является изобретение лука и стрел. Лук и стрелы представляли собой орудие, где копьё – туловище птицы – приводится в движение упругой колеблющейся поперечиной – крыльями.

Стремление прикрепить упругую поперечину к копьё и приведение этой поперечины в движение должно было привести к

полунамеренному открытию, в отличие от предыдущих случайных открытий.

Усложнившиеся связи психологической деятельности вели к отвлечённому познанию мир. Подражательное воспроизведение в наблюдаемых явлениях тех сущностей, которые чаще всего, дольше всего или глубже всего поражали воображение человека, играют при этом главную роль. У людей-охотников такими сущностями являлись животные, как воплощение опасных для жизни и в то же время полезных для жизни сил. Появляются зародыши искусства, как воспроизведение в стихийных силах природы животных существ, обладающих могущественной непреоборимой силой. Это означало появление низшего познания в своей первобытной форме.

Кроме того, явление смерти, постоянно сопровождавшее человека и волновавшее его первобытное воображение, привело к созданию первого зачатка среднечувственного познания – первобытной религии.

Б) Неолит (6 т.л. – 3 т.л)

Сокращение числа и размеров животных после ледниковых периодов исчерпало природные возможности охоты, что выразилось в изобретении лука и стрел, и позволило перейти на новые виды добывания пищи. Вынужденное развитие рыболовства всё больше стремилось предельно использовать свои возможности. От береговой ловли перешли к наводной ловле.

Средством к этому послужило изобретение долбленой лодки, прообразом которой служили не тонущие в воде стволы деревьев. Впоследствии, после развития земледелия, лодка была усовершенствована парусом, что высвобождало человеческие силы от необходимости перемещения лодки.

В виду увеличения растительного покрова и сокращения животного мира, а также возрастания населения, возникает кризис охотничьих и рыболовных способов добывания пищи.

Увеличение растительного покрова само по себе подсказывало возврат к преимущественно растительной пище. Собирательных способов оказалось недостаточно, и они были случайными. Произрастание злаков на могиле захороненного родственника породило мысль о преднамеренном выращивании растений, пригодных для пищи. Так впервые отвлечённое познание мира (зародыш веры) послужило

причиной величайшего переворота человечества – перехода к земледелию.

Это означало переход от способа добычи пищи, подверженной произволу случая и непостоянства, к способу, обеспечивающему постоянное поступление пищи и зависящему в большей степени от воли человека.

Этот способ питания привел к большей занятости человека во времени, к большему применению труда, к закреплению человека к земле. Человеку в меньшей степени требуется ловкость, храбрость, подвижность и в большей степени грубая сила и выносливость.

Повышающийся спрос на растительную пищу побуждает предельно совершенствовать земледелие. От необработанной земли переходят к обработке её деревянными орудиями – к мотыжному земледелию. Недостаток в одежде из звериных шкур заставляет изыскивать волокнистые растительные культуры – лён – и делать из его волокон сетку, напоминающую шкуру зверя.

В целях меньшей зависимости от осадков и других климатических случайностей переходят к искусственному увлажнению обработанных земель – к орошению.

Обилие мясных объедков, а позднее и обильный искусственный растительный покров около человеческих стоянок, привлекает к ним плотоядных (собака) и растительноядных животных. Это привело к мирному соприкосновению человека с безвредными для него животными и к последующему приручению их, исходя из их полезности.

Собака был приручена, как помощник в охоте и охране человеческого очага. В виду ненадёжности охоты существовала необходимость в создании постоянного запаса мясной пищи. Выход был найден в приручении и разведении свиней и коров.

Таким образом, изменчивость и ненадёжность в источниках питания породили в человеке стремление перейти от приспособления и рабства от природных случайностей к господству над природой и упорядочению её явлений в своих целях.

Ввиду определённой прерывистости в поступлении продуктов земледелия и потребности в их переработке, возникла идея продления и изменения жизненных благ, т.е. необходимости хранения и переработки растительной и животной пищи в определённых сосудах, что

не требовалось при охотничьем образе жизни. Известные вещества для ёмкостей хранения обладали недостатками: кость – плохо обрабатывалась и имела малые размеры, камень – трудно подавался обработке и трескался от ударов, дерево – легко обрабатывалось, но быстро портилось. Все они были непригодны для обработки пищи, ибо не выдерживали огня, в то время как растительную пищу пытались обработать на огне, подобно прежней мясной пище. В качестве материалов для сосудов использовали все обрабатываемые подручные вещества, в том числе и глину.

Случай должен был обнаружить, что непрочный глиняный сосуд при подогревании на костре становится твёрдым и прочным. Так была открыта керамика.

Необходимость массовой выделки её с целесообразной формой привела к созданию гончарного круга. Отныне огонь должен был особенно обожествляться, ибо, что соприкасалось с ним, превращалось в полезное для человека (хлеб, мясо, керамика, тепло). Возникла идея испытывать на обожествленном источнике человеческих благ все неизвестные природные вещества. Случайность, не вызванная необходимостью, привела к открытию выплавки меди с t плавления – 1083 градуса. Её мягкость! Земледелие повлекло за собой мощный подъём отвлечённого познания.

Относительная зависимость урожая от природы вызвала ещё большее развитие и усложнение религиозного мышления с выделением особых людей, осуществляющих связь с силами природы.

Одновременно вырастают зародыши научного мышления, т.е. средне разумного познания, ибо в целях определения времени посева и урожая изучаются небесные явления, составляется календарь. В искусстве появляются изображения растений, создаются мифы и сказания, касающиеся сверхприродных сил.

В) Бронзовый век (3000 л. -1500 г. до н. э.)

В эпоху бронзового века на человечество надвинулось новое страшное бедствие с совершенно неожиданной стороны. Установив в предыдущую эпоху господство над природой, человек устранил из своей жизни целебное, животворное влияние природных причин – и разрушил природный механизм регулирования. Это вызвало

громадный рост народонаселения. И человечество снова очутилось на грани острой недостаточности средств к существованию.

Возможности земледелия были лихорадочно расширены путём быстрого введения плужного земледелия, посредством тяговой силы прирученных животных. Однако рост средств преобразования безнадежно отстал от роста народонаселения. Создалось новое критическое положение. Если не металлические вещества – дерево, камень, кость, глина – встречались везде и создавали одинаковые условия хозяйственного развития отдельных сообществ, то открытие металлов поставило их в условия резкого экономического неравенства при недостатке средств существования.

Известные металлы: серебро, медь, олово, свинец встречались редко и неравномерно, их обработка была трудной и трудоёмкой, и поэтому они не могли быть в пользовании большинства сообществ.

Одни сообщества обладали новыми производительными средствами преобразования, при их относительной бесполезности и продовольственной недостаточности, а другие – не обладая ими, имели в то же время некоторый относительный избыток продовольствия.

Первый выход из создавшегося положения бы найден в передвижении, т.е. в переселении в более плодородные земли и обильные охотничьи угодья. Для этой цели была в подражание плуга и солнца изобретена колёсная повозка с тягловой силой лошади, а также корабль с парусом.

Эти переселения вели к большим соприкосновениям с другими сообществами, не решая в конечном счёте вопросов существования, ибо земли чаще всего оказывались занятыми.

Второй выход был найден в обмене избыточных ценностей нуждающимися в них сообществами: металлические изделия менялись на природные продукты и наоборот. Но и этот путь, лишая одних запасов продовольствия, а других дополнительных преобразовательных возможностей, не устранил, а углубил недостаток в средствах к существованию.

Тогда человечество, ломая сопротивление видового инстинкта самосохранения, решается на самый страшный, но дающий иллюзию пользы и выгоды путь – путь войны. Она должна была дать владельцем бронзовых орудий – продовольствие, владельцам природных продуктов – орудия. Начинается эра кровавых столкновений между сообществами.

В её огне рождаются великие организационные формы общества – государства и сословия, новые формы общественных отношений – рабовладение, и обожествленная личность военачальника, военного вождя – царский абсолютизм.

Рост религиозных представлений, обожествление государства, обеспечивает дальнейший подъём разумного познания, освобождая для досуга жрецов и знать, и дальнейший рост преобразовательной деятельности, разделяя занятия, и плодотворно сосредотачивая людей на одном виде занятия.

В храмах, как единственных центрах познания, развиваются три вида среднего разумного познания, не отделившихся от среднего чувственного познания:

- 1) счёт,
- 2) письменность,
- 3) астрономия.

Развитие бронзового века было очень неравномерным. Период 3200 – 2700 лет до н. э. сопровождался мощным техническим творчеством в обществах речных долин, затем наступает культурный и творческий застой. После 1600 лет до н. э. во всех странах и государствах, кроме Китая, наблюдается упадок.

Г) Железный век (1500 до н. э. – условно до V века)

Все направления развития, начавшиеся в бронзовом веке, продолжают и достигают своего наибольшего размаха в железном веке. Переселение становится межконтинентальным благодаря использованию коней и кораблей (греческая иммиграция, переселение индоевропейцев из Азии в Европу).

Обмен ценностями охватывает уже не только континенты, но и их внутренние и сопредельные моря (Великий шёлковый путь из Китая, финикийские пиратско-торговые рейсы, греческая морская торговля).

Война происходит уже не между отдельными сообществами, а между наиболее крупными государствами и народами, приводя к быстрому возникновению и исчезновению невиданных по величине и могуществу империй (Египет, Ассирия, Вавилон, Персия, Греция А. Македонского и т.д.).

Эта кровавая борьба длится три тысячелетия и завершается победой римлян, замиривших и сплотивших в своей империи все наиболее могущественные борющиеся между собой народности.

Центр преобразовательной деятельности из области природы переносится в область межчеловеческих отношений. Вся творческая энергия человечества находит свой выход в войнах и в перемещении по пространству. За это время, по сравнению с бронзовым веком, не сделано никаких коренных открытий. Лишь совершенствуются открытия бронзового века с применением их к вышеуказанным потребностям эпохи (корабль, повозка, конница).

Открытие железа не совершает никакого переворота в общественном развитии. Наоборот, оно лишь служит и усиливает наметившееся направление развития, находя своё главное приложение как материал для орудия войны – оружия. По сравнению с бронзой, железо распространено более широко, более доступно, проще обрабатывается и находит поэтому массовое распространение.

Благодаря железному оружию война пожинает ещё более кровавую жатву, чем когда-либо ранее. Появляются новые вещества, получающие сравнительно узкое применение: стекло, фарфор, шёлк, папирус и т.д.

Особого размаха, в связи с тревожной, обстановкой достигают общественно-политические и религиозные сооружения.

Решающее значение приобретает деятельность высшего чувственного познания в форме создания сложных всеохватывающих религиозных мировоззрений. Религия становится основной объединяющей, подчиняющей и направляющей общественной силой (индуизм, зарванизм, буддизм, иудаизм, христианство).

В её недрах зарождается также и разумное познание, окончательно отделившееся от чувственного в греческом обществе, и здесь не достигшего своего расцвета – в виде философии и науки.

Оно является здесь плодом творчества гениальных одиночек и не имеет очень большого влияния на историческое развитие эпохи. Но всё же изобретение счёта (Египет) и письменности (Финикия) положили начало широкому обмену сведениями между народами и количественной оценке мира.

Установившееся владычество Рима означало окончательный упадок эллинистической науки. Римляне свысока смотрели на греческую цивилизацию и перенимали её лишь поверхностно. Узкий практицизм мешал им увидеть пользу наук, которую они могли им дать. Римляне довольно широко применяли уже существующие знания, но не склонны были развивать и обновлять их. В дальнейшем вся римская мысль отделилась от естественных наук к мистике и религии.

Греческая философия совместно с христианством явились одной из основных причин, духовно убивших затем политического гиганта эпохи – Римскую империю.

Так высшее чувственное и разумное познание совместно расправились с величайшей, искусственно созданной человеком иллюзией.

§2. Средневековое и новое время

1. Средневековое время

а) Эпоха господства высшего чувственного познания

(господство веры) – 5 – 15 века.

Содержанием этой эпохой является борьба за утверждение и защиту безраздельного государства над человеческим обществом наиболее чистых и высших форм чувственного познания – мировых вероучений: христианства, магометанства, буддизма.

Центр человеческой преобразовательной деятельности из области межчеловеческих отношений смещается в область отношений человека к миру.

В эту эпоху нет даже и той малой преобразовательно-творческой деятельности, присущей предыдущей эпохе. Наоборот, в это время безвозвратно утрачивается очень многое из тех ценностей, которые были накоплены чувством и разумом, познанием или преобразованием.

Вся творческая энергия человечества находит свой исход и применение в творчестве и преобразовании ценностей чувственного познания, отвергая и отворачиваясь от всего, что лежало за их пределами.

В этом сумеречном царстве лучом света является рождение араб-исламской культуры в III -V веках, которая восприняла культуру, от которой отказались её творцы, сохранила её от гибели и сберегла для будущего человечества.

Сама она не совершает эпохальных открытий, имеющих общечеловеческое значение. Их культура национально ограничена.

Преобразование вещества служит лишь целям чувственных удовольствий: тонкие ткани, пряности, ароматические вещества, украшения, утварь и т.д.

Гораздо большее значение имеет отвлечённое разумное познание. Здесь впервые самостоятельно (хотя и бесплодно для его собственного общества) исследуются вопросы превращения вещества, создаётся новая наука – химия, и получают ряд новых превращённых веществ: алкоголь, ароматические вещества, сахар, лекарства и т.д.

Всё же остальное человечество пребывало в творчески-преобразовательном оцепенении, как бы замороженное осенившими его высшими истинами. И лишь в конце эпохи средневековья оно пробуждается от тысячелетнего сна и лихорадочно навёрстывает упущенное, совершая переворот по всем основным направлениям развития, наметившимися в бронзовом веке:

- 1) передвижение,
- 2) обмен,
- 3) войны.

Переворот был совершён следующими открытиями:

1. компас – он открывал в будущем перед человеком возможность межконтинентальных и океанических сообщений и выводил его на широкий простор;
2. а) средневековый ремесленный цех создавал значительную производственную основу для вещественного обмена;
б) бумага и книгопечатание, сближая людей, сохраняя и распространяя знания, обеспечивали информационно-вещественную основу для духовного обмена;

3. наконец, порох и огнестрельное оружие совершили решающий переворот в способах вооружённой борьбы и увеличили разрушительное воздействие войны.

На новой качественной основе была продолжена традиция преобразования природы эпохи неолита. Для переработки средств существования – продуктов земледелия – были использованы приспособления сложной сочетающей формы из различных веществ и использующие силы природы – водяная и ветряная мельницы. Они стали прообразом будущей автоматизированной машинной промышленности.

Все эти открытия давали мощный толчок и создавали вещественную основу для всего последующего развития.

2. Новое время

б) Эпоха возрождения разумного познания

(Возрождение науки 16 – 17 века)

Вера отдалила человека от природных устремлений и подавила в нём природное начало. Духовно одностороннее и вещественно недостаточное развитие предыдущего тысячелетия в конце концов породило неудовлетворённость человечества и необходимость в духовном и вещественном обогащении. В этом сущность гармонического соразмерного развития. Требовались новые духовные и вещественные источники.

Новые духовные источники были найдены в возрождении основанного на традициях древности малого чувственного познания – искусства (Петрарка, Боккаччо, Леонардо да Винчи, Микеланджело, Рафаэль, Донателло, Джотто), в возрождении разумного познания – науки (Бруно, Галилей, Коперник, Ньютон, Гюйгенс), а также в разрушительном пересмотре высшего чувственного познания – веры (Реформация и религиозные войны 1540-1650 г.г.).

Новые вещественные источники были найдены в великих географических открытиях, в начавшихся вслед за ними захватах исконных территорий малоразвитых народов и в присвоении плодов принудительно введённых для них видов земледелия.

В итоге этих познавательных-преобразовательных перемещений высшее чувственное познание утрачивает своё единовластное господство над людьми, и общество начинает развиваться в направлении следующих видов познания:

а) высшее и среднее чувственное познание – мировые и национальные религии разделяются на несколько враждующих видов, оказывая ещё значительное влияние на общественное развитие;

б) малое чувственное познание – искусство освобождается от господства веры и начинает свой яркий и сложный, самостоятельный творческий путь, воздействуя идеалами прекрасного на ведущие слои общества;

в) высшее и среднее разумное познание – наука и философия также освобождаются от веры, накапливают в себе значительные духовные ценности, но ещё не оказывают влияния на развитие общества;

г) вещественное преобразование инородной природы и общества – колониальное земледелие и борьба за колонии, начинают оказывать самое большое влияние на ход общественного развития, захватывая её широкие слои и поглощая его творческую энергию;

в) Эпоха преобразующего воздействия разумного познания

(промышленная наука) – XVIII век

Существующее на рубеже XVII-XVIII веков состояние духовно-вещественного развития не принесло людям ожидаемого вещественного благосостояния и духовного освобождения, не оправдав, таким образом, надежду человечества. Возникла необходимость в пересмотре познавательных-преобразовательных действий и в новом перенаправлении хода исторического развития. Каждая нация, соответственно своему своеобразию, начинает искать выход из создавшегося положения, находит свой собственный путь развития.

Свободолюбивая Франция, возрождая древнеримские традиции, ищет спасения в преобразовании общества. Она ставит вопрос о человеческих отношениях внутри общества и решает его в словесной борьбе.

Мыслящая Германия, возрождая древнегреческую традицию, стремится к благу через высшее разумно-чувственное познание. Она ставит перед разумом вопрос об отношениях человека к миру и разрешает его в создании великих философских систем.

Деятельная Англия, ранее всех решившая свои общественные вопросы, возрождает традиции неолита и бронзового века, считая, что высшая целесообразность в совершенном преобразовании природы. Она ставит вопрос о высокопроизводительном, доступном и высокоэффективном воздействии на природу через человекоподобные сложные орудия – машины. Её общество создаёт целую серию прядильных машин и дополняет их рядом других технических открытий, использующих силу природы и совершающих коренный переворот в переработке природных благ, полезных для человека. Изобретение паровой машины сделало человека независимым от мест природного расположения источников энергии и открыло новую эпоху в воздействии на природу. Таким образом, роль вещественного преобразования в развитии общества беспредельно и почти мгновенно возросла, заняв по влиянию на него ведущее место.

Остальные виды познания занимают пока второстепенные места. Вера застывает в положении малозначительного фактора развития, проявляя свою активность лишь в защите всё более ускользающих от неё позиций.

Искусство теряет своё первоначальное очарование и из Италии расходитя по миру кругами, вызывая отражение Возрождения во Франции, Англии, Нидерландах, Германии, т.е. главным образом в Северной Европе.

Идея искусства, однако, не гибнет в Италии и вызывает к жизни новые формы его (расцвет музыкально-вокальной культуры в Италии).

Наука накапливает в своих недрах уже большие познавательные ценности и впервые робко начинает проникать в толщу общества (громоотвод Франклина, карты Монжа, цикл Корно, система мер и весов, астрономия мореплавания) и оказывает своё незаметное, но неуклонно возрастающее влияние на развитие общества.

§3. Новейшее время

а) Расцвет разумного познания

(расцвет науки, промышленная наука) – XIX век.

Мощный подъем промышленного преобразования природы и производства жизненных благ лишь частично устраняет проблему недостаточного существования. Сосредоточение избыточных благ в руках организаторов производства обездоливает массу производителей, оторванных от земледелия. Возникает вопрос о перераспределении производимых благ. Вокруг этого разгорается внутриобщественная борьба между заинтересованными сословиями. С другой стороны, нации начинают борьбу за свои политические и экономические интересы.

В средствах познания и преобразования природы наблюдается новые коренные перевороты. Широкое применение сил природы в средствах преобразования – пара, электричества, преобразует средства сообщения и производства. Железные дороги, пароходство, телеграф связывают народы земного шара в единое целое, в котором всё больше начинает сказываться разница в уровнях развития. В отношении преобразуемого основного вещества: это подлинный расцвет (апогей) железного века. Размеры производства и применения стали достигают невиданных размеров.

Наука ещё не господствует в преобразовании, но становится основной влияющей силой во всех основных участках промышленности и наращивает своё влияние.

Все основные технические открытия уже черпают идеи из данных научного познания. Все преобразования века совершаются под знаменем науки.

Философия века создаёт огромные духовные ценности, до неузнаваемости переработав и углубив античное наследие. Однако из обильного арсенала его идей на развитие общества оказывают влияние лишь те, которые служат интересам экономически остро нуждающихся сословий. Это указывает на низкий духовно нравственный уровень даже наиболее передовых обществ.

Вера застывает в своём развитии, устранившись из жизни общества, как основной фактор влияния, и продолжает существовать, как формальная традиция духа.

В искусстве: расцветают рождённые в прошлых веках новые виды искусства: литература, театр, балет.

Старые виды искусства расцветают у менее развитых народов. Искусство становится большой влияющей силой только на верхние слои общества, мало влияя на развитие её низших слоёв.

б) Господство разумного познания

(господство науки) – XX век

При условии всё более быстрого развития средств преобразования вещественная обеспеченность общества всё ещё оставалась недостаточной. Возникает борьба против неравенства в распределении иностранных массивов земледелия между народами. Так как человечество как никогда связано в единое целое, то борьба впервые за историю становится всемирной и поэтому особенно кровопролитной. Борьба народов за жизненное пространство в двух мировых войнах оканчивается общественными переворотами в духе сословной борьбы прошлого века в странах, терпящих бедствие или в странах, где сохранились остатки феодальных пут.

Убедившись в бесплодности одной только борьбы за вещественное преобразование, человечество переходит под влиянием новейшей философии к духовному преобразованию самих обществ.

Сословные общества становятся всенародными. Устанавливается либо общенародная власть, либо власть от имени народа, в зависимости от духовного уровня общества. Передовые общества отказываются от колоний и стремятся объединиться в едином всемирном сообществе, устранив межнациональную и сословную рознь. Отсталые народы с запозданием на сто лет вступают в фазу развития, уже пережитую передовыми народами.

Наука становится безраздельно господствующей силой развития общества и основной борьбой общества за свои цели.

По своему значению и природе наука совершает три возрастающих превращения: из промышленной она становится военно-промышленной, а затем и государственной, поглощая большую долю обществ-

венных средств. Она применяет к середине века в преобразовании две новые силы природы:

а) продукты сгорания газов, создавая новые наземные (автомобили), морские (теплоходы), воздушные (самолёты), и космические (ракеты) средства передвижения;

б) внутриядерную энергию, создавая на её основе новые средства преобразования.

Высокоразвитая металлургия и научная химическая промышленность создают новые сложные вещества – металлические сплавы, минеральные вещества и высокомолекулярные соединения – пластмассы.

Самая широкая электрификация и машинная база промышленности позволяют совершить второй промышленный переворот – отныне автоматизированная промышленность преобразует природу под наблюдением человека, но без его участия.

Вопрос вещественного изобилия с его технической стороны решён благодаря науке.

Она же даёт в руки обществ самоубийственные средства, способные поставить под угрозу саму жизнь на земле.

Философия вырождается до частных, но гениальных исследований. Она теряет свой возвышенный смысл, служа не истине, а пользе людей – личности или массе. Массовые учения имеют особый успех и играют решающую роль в общественном развитии и в утверждении господства масс.

В искусстве вырождаются и частично гибнут её классические старые и новые виды. Уцелевшие её формы либо мало развиваются, либо принимают искажённый вид, служа снова пользе масс и приобретая общественно пригодный характер.

С другой стороны, искусство находит новые, необычные, хотя иногда и спорные средства самовыражения.

Вера приобретает некоторый вес, оживляется и приспособливается к новой эпохе, выражая некоторое разочарование общества в науке и разумном преобразовании. В отдельных же обществах перестает существовать даже формально.

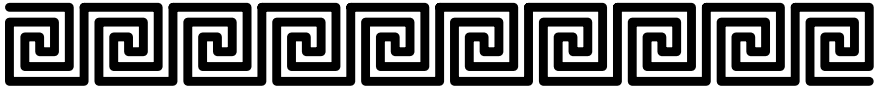

ГЛАВА VIII

ИСТОРИЯ ВРЕМЯВЕДЕНИЯ

Введение

В общественной и справочной литературе нет единства и определённости мнений по вопросу о значении и предмете времяведения – философии истории в общественных науках.

Один считает, что философия истории лишь частный отдел социологии, другой – сплавляет её с социологией, придавая этому сплаву особое название, третий вообще отказывает ей в праве существования, не говоря уже о том, что существуют разноречивые мнения о её содержании.

Отсюда возникает необходимость разъяснить понимание содержания философии истории, принятого в настоящем изложении.

Полное исследование человеческого организма должно проходить по двум основным направлениям и касаться;

1. физиологических явлений, обеспечивающих деятельность его тела в течение всей его жизни – в форме анатомии и физиологии и
2. явлений роста и развития тела, проявляющихся:
 - а) естественно – в рождении, детстве, молодости, зрелости, старости, дряхлости и смерти и
 - б) неестественно – в различных заболеваниях – в форме медицины, сравнительной анатомии и геронтологии.

Таким же образом исследование общества должно распадаться на два главных направления:

1) обществоведение – философия общества, которая изучает общественные явления в их причинных связях, неизменно действующих во всякое время при известных условиях, т.е. производить анализ общественных явлений вне времени.

2) Времяведение – философия истории, которая изучает общественные явления в развитии, в зависимости от изменяющихся со временем их причинных связей, т.е. производит синтез общественных явлений во времени.

Обществоведение освещает статистическую, неподвижную во времени природу общества, времяведение – его динамическую, подвижную во времени природу. По этим признакам из основных философских учений выделены идеи, касающиеся мира (мироведение), общества (обществоведение) и развития (времяведение) и показана их история. Так, например, Г. Тард отнесён в разряд как философов общества, так и истории, ибо исследует как общественные явления, так и развитие их во времени. Наоборот, П. Лакомб, описывая происхождение общественных явлений, не показывает их связи во времени, и поэтому отнесён только к философам общества.

Перечень основных идей сжат и неполон, но охватывает все основные направления философской мысли человечества на 1960 год.

§1. Древнее и античное время

а) Древневосточная цивилизация

1. Идея круговорота истории (Ван Чун)

б) Античное времяведение

1. Идея нисходящего общественного развития от золотого века к железному (Геспод).

2. Круговорот разложения государства происходит в следующем порядке:

1- аристократия,

2 – типократия,

3-олигархия,

- 4 – демократия,
 - 5 – тирания (Платон).
3. Общественное развитие происходит в следующем порядке:
- 1 – семейная,
 - 2 – городская,
 - 3 – государственная жизнь. (Аристотель)
4. Развитие государства происходит по циклу:
- 1 – монархия,
 - 2 – тирания,
 - 3 – аристократия,
 - 4 – олигархия,
 - 5 – демократия,
 - 6 – охлократия (Полибий).

§2. Средневековое и новое время

а) Средневековое время

1. Государство развивается от дьявольского состояния к божественному (Августин).

б) Новое время

ФРАНЦИЯ

1. Общественное развитие происходит под влиянием общественной среды, формы управления и густоты населения. (Монтескьё).

2. Идея исследования истории в духе философии. (Вольтер).

3. Идея последовательного общественного развития в состоянии неравенства:

- а) имущественного,
- б) государственного,

в) деспотического. (Руссо).

4. Идея развития общества под влиянием хозяйственных форм. (Тюрго).
5. Идея развития общества под влиянием продуктов разума, знаний. (Кондорсе).
6. Идея движения общества под влиянием божественного провидения. (Бональд, де Местр).

ГЕРМАНИЯ

1. История – постепенное развитие свободы и справедливости между людьми. (Кант).
2. Движущая сила истории – идея гуманизма, прогресс производства. (Гердер).
3. Общественное развитие определяется сверхсилой порядка – государством. (Фихте).

ОСТАЛЬНОЙ МИР

1. Идея политического развития общества от доблести к упадку, от варварства к цивилизации под влиянием человеческих страстей. (Макиавелли – Италия).
2. Идея общественного развития в зависимости от периодов физического мира и в последовательности:
 - 1 – монархия;
 - 2 – аристократия;
 - 3 – олигархия;
 - 4 – демократия (Кампанелла – Италия).
3. Идея исторического круговорота и цикличности в последовательности эпох:
 - 1 – Божества;
 - 2 – героя;
 - 3 – человека и снова божества. (Вико – Италия).
4. Идея развития общественных состояний в следующем порядке:

- 1 – звероловное;
- 2 – скотоводческое;
- 3 – земледельческое;
- 4 – коммерческое. (Десницкий – Россия).

§3. Новейшее и современное время

а) Новейшая эпоха

АНГЛИЯ

1. Причина исторического развития: почва, климат, пища, ландшафт и рост науки. (Бокль).
2. Историческое развитие – творчество великих личностей. (Кардейль).
3. а) Историческое развитие – повторение естественного развития.
б) Развитие общественных состояний происходит от военно-деспотического к промышленно-капиталистическому. (Спенсер).

ФРАНЦИЯ

1. Историческое развитие совершается от феодального режима к промышленному обществу под влиянием изменения экономических форм. (Сен-Симон).
2. Историческое развитие происходит под влиянием природных свойств и страстей в последовательности:
 - 1) дикости,
 - 2) варварства,
 - 3) патриархального общества,
 - 4) цивилизации. (Фурье).
3. Историческое развитие совершается под влиянием сословной борьбы за собственность. (Гизо).
4. Историческое развитие происходит под влиянием накопленных знаний в последовательности:

- 1) – теологическое общество,
 - 2) – метафизическое общество,
 - 3) – положительное или научное общество. (Конт).
5. Духовное развитие общества происходит под влиянием исторического момента, среды, расы. (Тэн).
6. Историческое развитие определяется религиозными переворотами. (Фюстель де Куланж).
7. Историческое развитие совершается в сочетании и последовательности следующих эпох:
- а) открытия и подражания,
 - б) противоположения в форме периодов:
 - 1) войн,
 - 2) соперничества,
 - 3) споров;
 - в) приспособления. (Герд).
8. Общество развивается от общества механической солидарности, основанного на родстве, к органической, основанной на разделении труда. (Дюркгейм).

ГЕРМАНИЯ

1. История – итог развития сознания и всемирного духа в последовательности:
- 1) сна – восточный мир,
 - 2) грёз – античный мир,
 - 3) пробуждения – Германский мир. (Гегель).
2. Шлегель
3. История – продукт идей. (Штирнер).
4. Историческое развитие происходит под влиянием роста производительных сил в последовательности:
- 1) первобытное,

- 2) рабовладельческое,
 - 3) феодальное,
 - 4) капиталистическое,
 - 5) коммунистическое общество (Маркс, Энгельс).
5. а) История культуры – история упадка, ибо разум – антипод жизни.
- б) Общество развивается от мира животного через мир человека в мир сверхчеловека. (Ницше).
6. Историческое развитие – следствие борьбы за землю и море, как источника мощи национального государства. (Ратцель).
7. Историческое развитие совершается под влиянием роста сознания в последовательности периодов:
- а) естественное сознание (анимизм),
 - б) символизм,
 - в) типизм,
 - г) конвенционализм и
 - д) субъективизм (Лампрехт, Аурубиндо).

ОСТАЛЬНОЙ МИР

1. Идея разделения человеческой истории на следующие культурно-материальные эпохи:
- а – каменную,
 - б – бронзовую;
 - в – железную – (Морган. США).
2. Идея развития общества в рамках самобытного культурно-исторического типа и по законам цикличности в последовательности периодов:
- а – рождения;
 - б – роста;
 - в – цветения;

- г – плодоношения;
- д – увядания;
- е – гибели – (Данилевский. Россия).

3. Идея исторического развития под влиянием расширения водных путей в последовательности периодов:

- а – речной;
- б – морской;
- в – океанической цивилизации – (Мечников. Россия, Швейцария).

4. Идея возникновения каждой исторической эпохи под воздействием одной главной причины в последовательности:

- а) первобытной эпохи – под влиянием природной среды;
- б) древней и античной эпохи – под влиянием расы и племени;
- в) современной эпохи – под влиянием действия культур – (Маттеуци. Италия).

5. Движущая сила истории – критически мыслящие герои, управляющие толпой – (Лавров, Михайловский. Россия).

Б. Современное время – XX век

АНГЛИЯ

1. а) Общество – не историческая общность, а творчество психических сил, преобразующих личность.

б) Тормозящий эффект развития исходит от народа – игрушки безнравственного стадного инстинкта – (Мак Дауголл).

2. а) Теория цикличности развития цивилизации, исход которой зависит от случая.

б) Историческое развитие – следствие высших религий и культурного творчества меньшинства – (Тойнби).

ФРАНЦИЯ

1. Идея развития государства и собственности от римской, якобинской, наполеоновской в мирную, человеческую, эластичную форму – (Дюги).

2. Истинная философия истории не противотворческое рационалистическое предшествование сущности существованию (осн. Аристотель) и не произвольное чувственное предшествование существования сущности (осн. Августин), а она есть середина их – надвременной порядок сущностей и ценностей, являющихся силой истории, но и не причинным началом, а кругом возможностей выбора исторической личности (по Ф. Аквинскому). – (Жоливе).

ГЕРМАНИЯ

1. История – результат взаимодействия душ культур – мужских (сильных), женских (слабых) – (Фробениус).

2. Идея цикличности духовного развития в последовательности:

- а) этнографическая – рождение и рост культуры;
- б) собственно-культурная – цветение и плодоношение;
- в) цивилизационная – увядание и гибель.

Чувство вытесняется разумом, религия и искусство вытесняются наукой и техникой. – (Шпенглер).

3. Человеческая история – умирание вида от смертельной раны – разума (Демона жизни), препятствующей слиянию духа с праосновами бытия, переход от органического к механическому, от символа к понятию, от мощи к технике Кланс (1929-32), (Теннис).

4. Идея невозможности познания прошлого из-за пристрастного истолкования и постановки главной задачи историка – вскрыть возможности современности, указать, куда идёт она, и создать цель, смысл человеческой жизни. – (Хайдеггер).

5. а) История – следствие приложения волевых сил не к обществу, а к историческим жизненным формам народа.

б) Политическое пробуждение народа возможно лишь через руководство. – (Фрайер).

6. Идея множественности исторических факторов. – (Вебер).

ОСТАЛЬНОЙ МИР

1. а) История – творчество инициаторов на косную, инертную толпу подражателей.

б) Мир человека – мир духовного взаимодействия. (Кареев, Россия).

2. Идея развития общественных и исторических наук в следующей последовательности:

- а) описательная,
- б) систематическая,
- в) оценочная,
- г) конструктивная. (Смолл, США).

3. Идея исторического развития под влиянием половых подсознательных влечений и т.н. эдипова комплекса (полового соперничества между отцами и сынами за самку). (Фрейд, Австрия).

4. История есть серия творческих актов универсального духа и борьба добра со злом. (Кроче, Италия).

5. Историческое развитие – в изменении божественной идеи в следующей последовательности эпох:

- а) языческой – единение мира и Бога,
- б) христианской – религия человека в Боге,
- в) постхристианской – религии Бога в человеке.

(Мережковский, Россия, Франция).

6. История – развитие творчества жизненного проекта на основании создания мировоззрения, как высшего рода творчества (Ортега-и-Гассет. Испания, США).

7. История – следствие изменения и сочетания Бога, судьбы и человеческой свободы. (Бердяев. Россия, Франция).

8. Историческое развитие – следствие изменения общества под влиянием техники и экономики в следующей последовательности эпох:

- а) традиционной;
- б) переходной;
- в) сдвига;
- г) зрелости и

д) высокого уровня массового потребления. (Росту. США).

9. Идея исторического круговорота и колебания и смены ощущающих верочувственных (идеациональных) и разумных (идеалистических) культурных суперсистем, характеризующихся центральной духовной нормой. (Сорокин. Россия, США).

Мы видим, что духовная сокровищница человечества значительно беднее мыслями о развитии общества, чем мыслями о самих общественных явлениях. Самобытных учений об общественном развитии мы имеем, по крайней мере 62, т.е. в три с лишним раза меньше числа учений об обществе.

Причина этого кроется в сложности самого вопроса, ибо не дано человечеству ясно увидеть начало и конец своего бытия. Но не менее важная причина и в том, что человек-исследователь часто ограничивает своё мышление эпохой, в которой живёт, и не подымается до более широких временных обобщений. Человек же вообще всегда бессознательно равнодушен к тому, что лежит вне временных границ его жизни. Он часто измеряет историю мерилom своей жизни, отдельными её отрезками, которые непригодны и ненадёжны для исторической оценки.

При этом ему кажется, что он живёт в застывшем обществе, лишённом всякого движения и развития. Медленная река времени короткое мгновение несёт человека по своему течению, и он успеваеt увидеть лишь один и тот же неизменный берег. Но сверхсознание и разум – внутреннее самое острое зрение человека – позволяет преодолеть этот обман чувств и с известным приближением обозреть всё течение реки от истоков до устья.

Мы должны помнить, что развитие медленно и заметно перемещение общества с одной качественной ступени на другую совершается самое меньшее за время одного поколения, т.е. за 30 лет. Изменения, предшествующие внезапному историческому событию, невидимы так же, как невидима молния до её удара.

Всякий мыслитель – историк, кто хочет возвыситься до общечеловеческого и создать всеобщие ценности, должен поставить себя вне своей эпохи, должен подняться над ней и стряхнуть с себя пыль её предрассудков и суеверий.

Он должен осознать, что его эпоха лишь отдельное переходное звено в цепи времени, чьи концы теряются в вечности.

Человек, как существо, осознавшее своё развитие и бытие, должен стремиться ответить, откуда и куда он идёт? К какой цели и по какому пути? Он обязан пытаться раздвинуть мрак времён, заглянуть в своё сумеречное прошлое и смутное будущее.



ГЛАВА IX

РАЗВИТИЕ БУДУЩЕГО

Все мы частицы великого пространственного расчленённого существа, живущего на земле – человечества. Если мы осознаём себя таковыми и обладаем всечеловеческим сознанием, то нам должна быть не безразлична судьба, жизнь и сама кончина этого существа.

Нам известна суровая истина, являющаяся основным законом природы – всё наделённое жизнью, смертно! Всё подчиняется закону тления. Значит, неизбежна и смерть человечества. И, следовательно, в бесконечном некрологе природы рано или поздно появится очередное имя умершего вида, оставившего наиболее мощный след в том пространственном лоне, где он родился и жил.

Люди, чьи жизни вливаются в великую жизнь человечества, укрепляют её и содействуют ей, задают себе и своим мыслителям трудно-разрешимые и мучительные вопросы: к чему идёт человечество? Что ждёт его – бессмертие или конец? Если конец, то какой? Умрёт ли оно естественной смертью или от насильственной причины? От истощения жизненных ценностей или от несчастного случая?

Попытаемся кратко ответить на них, рассмотрев оба возможных роковых исхода.

§1. Естественное развитие – закономерная смерть

Человечество, как жизненный вид, не находится, вопреки распространённым представлениям, в состоянии расцвета сил, в состоянии зрелости. Оно уже давно прожило своё детство, свою молодость, свою зрелость и сейчас находится в самой середине своего старческого

предзакатного периода. Начало этого периода совпадает с началом человеческой цивилизации. С ним начало дряхлеть человечество, и вот уже шесть тысяч лет цивилизация, как склероз, разъедает его кровеносные сосуды, подтачивая природную праоснову человеческого вида. Ещё столько же продлится его медленное умирание. Соотнося общую длительность жизни человечества к длительности жизни отдельного человека, мы приходим к выводу, что его зрелый творческий расцвет и обострение разума – “склероза” – началось в „56 лет“ (приблизительно 6 тысяч лет назад), а возраст современного человечества условно соответствует возрасту человека „63 лет“, доживающего в среднем до „70 лет“. Это соответствует старческому возрасту или увяданию растения после плодоношения. Итак, ещё „7 лет“ жизни, что соответствует приблизительно 6 тысячам лет исторического времени. В масштабе отдельной человеческой жизни – бесконечно много, в измерениях истории – мало, в измерениях природы – мгновение.

В каком же направлении пойдёт ход исторического развития человечества в ближайшие 6000 лет?

Те жизненные, духовные, вещественные и общественные идеалы, которые будут осуществляться и по которым будет построена ближайшая историческая эпоха, указаны ранее. Но и эти идеалы со временем устареют, отомрут и уйдут в невозвратное прошлое.

Мы должны отказаться от мысли, что где-то в неведомой точке времени и пространства внезапно осуществится золотая людская мечта, наступит счастливая пора, конечное, застывшее бытие – „земной рай“, „страна блаженных“, „земля обетованная“, а общество уподобится хору ангелов.

Идеал – это знамя и призыв, это вечное стремление к Добру, увеличение Добра в мире. Во имя его совершается историческая работа, происходит развитие. Свободное развитие общества – в последовательном восхождении по ступенькам частных, относительно совершенных видов бытия к бесконечному высшему Совершенству, к слиянию с Миром. Каждое историческое мгновение по-своему необходимо и полно, имеет свою цель, содержание и средства, достигает своего относительного Добра.

Не будущая польза, а вечное Добро, не заманчивая гармония, а бесконечное, свободное развитие, не самоуспокоение и сон, а вечное

беспокойство и искание мятежного человеческого духа – в этом существо истории.

Всё, к чему прикасается волшебница-история, становится текучим и изменчивым. Человечество ожидают чудесные превращения, не предугадываемые даже самым ярким и буйным воображением. Тем не менее, самые общие черты будущего общественно-исторического развития могут быть предсказаны.

Для уяснения будущего бросим общий взгляд на его прошлое развитие.

Цель всякого человеческого развития – непрерывное обеспечение длительности бытия, соразмерно сочетающего совершенство и творчество в постоянно изменяющихся условиях существования.

Средство развития – преобразование вещества или духа – вещественной или духовной силой.

Преобразователь развития – личное, переходное или общинное начало общества. При постоянстве цели меняются лишь средства и преобразователи.

Вся история общества – это история взаимоотношения малого качества и большого количества с высоким качеством и малым количеством, т.е. сил общественных с личными силами общества. В этом заключается закон взаимодействия общественных сил. Это продолжение природного закона борьбы за жизнь. Во времени меняются только виды общественных сил и виды взаимодействия. Само взаимодействие то не заметно, то бурно, то затихает, то разгорается с неуёмной силой.

Каждая жизненная форма общества приспосабливается к внешним и внутренним природно-историческим условиям, которые различны для различных эпох. В зависимости от них рождается спрос, потребность на то или иное преобразовательно общественное начало, на те или иные средства преобразования, на те или иные виды взаимодействия. Одна историческая эпоха в целях своего выживания повышает спрос на качественное, т.е. личное начало общества, которое затем и утверждает своё господство, в форме аристократических и личных обществ.

Другая эпоха опирается на количественное начало общества, и начинается господство масс, в форме демократии и общинных сообществ. Первая есть личная форма, вторая – общинная форма организации общества, а между ними лежит переходное сословное состояние.

Если в обществе существует крайнее духовное неравенство и число способностей ограничено, то выделяется личное начало, если неравенство умеренное и число способностей значительное, то неизбежно выделяется общинное начало.

Итак, в силу жизненной необходимости развития меняется спрос, а вместе с тем меняется и общественная форма.

Она, как яблоня, грозящая сломаться под тяжестью плодов, и подпирается то одной, то другой подпоркой.

Переход в сторону новой общественной формы, вызванный новыми возникшими условиями бытия, вначале происходит в сторону гармоничного, соразмерного общественного строя. Но из-за неумеренности и неразумия, в своём желании быстро достичь идеала, общество не замечает, что уже достигло и переходит точку гармонии, равновесия между личностным и общественным. С этого момента развитие идёт на удаление от соразмерного состояния, от линии гармонии, устремляясь в противоположную крайность. И лишь после того как назревают противоречия не гармоничного, одностороннего развития, и наступает крушение нового общественного идеала, рождается спрос на новый противоположный идеал, и цикл общественного развития начинается сначала. Таким образом, общественное развитие есть колебания вокруг линии гармонии, соразмерного общественного состояния, от одной крайности к другой.

Каждая подобная кажущаяся крайность всякий раз всё более удаляется от линии гармонии, ибо благодаря огромному духовно-вещественному (культурному) развитию действенность (эффект) удаления от гармонии всё более усиливается.

Но с другой стороны, идея гармонии всё больше будет управлять развитием, и поэтому длительность периода удаления от гармонии с каждым разом всё более будет сокращаться. Но никогда не устранится колебание между качеством и количеством общества, пока в момент гибели не сравняется господство обоих начал и общественное развитие не прекратится.

Подобно тому, как меняются преобразователи развития, так меняются и средства преобразования.

Вещественный недостаток, общественная необходимость в вещественных ценностях и спрос на них порождает преобразование

„вещества“ (природы), духовный недостаток, необходимость в духовных ценностях и спрос на них -преобразование „духа“ и “человека“, и недостаток обоих -преобразование „духа“ и „вещества“.

Человечество как вид происходит в грубом приближении от следующих предков – видов:

1) „дриопитек“ питекантроп австралопитек гейдельбергский человек синантроп неандерталец.

Последний является „отцом человека“ (homo sapiens) и представляет собой, так сказать, шестое поколение предков, считая от первичного обезьяночеловека.

Общая длительность жизни этих шести предков составляет приблизительно 20-25 миллионов лет. Каждое из последующих поколений всё больше теряло совершенство (длительность) бытия и всё больше приобретало творческие качества. Если видовая жизнь первого поколения „дриопитеков“ равнялась 13-18 млн. лет, то жизнь шестого поколения для „неандертальца“ составляла лишь 60 тысяч лет. Род обезьянолюдей совершенно явно вырождается и идёт навстречу своему умиранию.

Если каждое из этих поколений ещё было способно дать вид-потомство, то человечество, вероятнее всего, окажется „бездетным“. Оно будет последним членом рода. Оно слишком истощено в своих естественных ценностях, чтобы выделить из своих недр качественно новый жизнеспособный вид.

Рассмотрим видовую жизнь человека.

Смена „возрастов“ видов, т.е. общественно-исторических эпох, происходит приблизительно в следующей последовательности жизненных форм человечества.

1. „Природный цикл“

Общество Природочеловека

(40 тысяч лет до н. э. – 4 тысячи лет).

Смысл развития: преобразовательное взаимодействие с природой посредством естественной силы:

а) личностное общественное состояние 1-го порядка (40-16 т.л.).

Эпоха первобытного стада.

Культуры:

„Ориньяк“ – детство „человека“,

„Солютрей“ – юность „человека“,

„Мадлен“ – молодость „человека“,

Содержание: личный общественный порядок на качественной основе природной силы.

б) Общинное общественное состояние 1-го порядка (16-4 т.л.).

Эпоха первобытной общины.

Культуры: „Азиль“, „Тарденауз“, „Неолит“ – зрелость человека.

Содержание: общинный общественный порядок на количественной основе природной силы.

2. „Вещественный цикл“

Общество Вещчеловека

(4 тысячи лет до н. э. – 3 тысячелетие).

Смысл развития: преобразовательное взаимодействие с „веществом“ посредством „вещественной“, силы. Весь цикл соответствует старости человека.

а) Личностное общественное состояние 2-го порядка (4 т.л. до н. э. – 2 т.л.).

Эпоха рабовладельческих обществ, восточных деспотий и феодализма.

Содержание: личный общественный порядок на качественной основе вещественной силы.

б) Общинное состояние 2-го порядка (2 т.л. – 5 т.л.).

Эпоха демократического гуманного капитализма, социализма, свободной общины.

Содержание: общинный общественный порядок на количественной основе вещественной силы.

3. Духовный цикл

Общество Духочеловека

(5 т.л. – 7200 лет).

Смысл развития: преобразовательное взаимодействие с духом посредством духовной силы.

Цикл соответствует дряхлости человека.

- а) Личностное общественное состояние 3-го порядка
(5 т.л. – 6500 лет).

Эпоха ультрамонархии, „царства сверхчеловека Ницше“.

Содержание: личный общественный порядок на качественной основе духовной силы.

- б) Общинное общественное состояние 3-го порядка
(300 лет – 7200 лет).

Эпоха ультраобщины, „царство Христа на земле“.

Содержание: общинный общественный порядок на количественной основе духовной силы.

4. Духовещественный цикл

Общество Мирочеловека (7200 лет – 7750 лет)

Смысл развития: преобразовательное взаимодействие с духом и веществом посредством духовной и вещественной силы.

Цикл соответствует предсмертному состоянию человека.

- а) личностное общественное состояние 4-го порядка (7200 – 7570).

Эпоха ультрааристократии.

Содержание: личный общественный порядок на качественной основе духовещественной силы.

- б) Общинное общественное состояние 4-го порядка

Эпоха ультрадемократии.

Содержание: общинный общественный порядок на количественной основе духовещественной силы.

Указанные отрезки времени, конечно, существенно изменятся, но лишь в сторону уменьшения, т.к. трудно учесть все болезненные явления будущего развития. Последовательность же циклов сохранится незабываемой и постоянной, ибо она определяется законом самого развития.

Последнее общественное состояние человечества, возникшее в конце четвёртого духовещественного цикла, – это бесконечно быстрая, лихорадочная смена или одновременное существование и господство обеих противоположных общественных сил: личной и общественной, качественного и количественного на основе духовного и вещественного начал. Это будет личностно-общинное состояние, смешанное и наиболее гармоничное.

Человечество достигнет гармонии, потеряв способность к воспроизведению потомства. Постигнув гармонию, совершенство и творчество, оно умрёт, слившись с Миром!

Умрёт, подобно бесчисленным жизненным видам Вселенной, быть может, более совершенным и высоким, чем было оно само!

В своём историческом развитии в порядке мира человечество проходит следующие четыре ступени:

1. природочеловечество,
2. вещечеловечество,
3. духочеловечество,
4. мирочеловечество.

§2. Болезненное развитие – случайная гибель

К чему может привести взаимодействие человека со Вселенной? Колыбель человеческой жизни – Земля является лишь временной, ничтожной и малозаметной пылинкой на бесконечных просторах Вселенной. Земля и человечество являются лишь одной из бесконечных переходных форм духовещественных образований Вселенной. Нет сомнения, что во Вселенной возникали и исчезали, жили и живут осмысленные виды существ, стоящие по своему уровню бесконечно выше или ниже человека.

Но титаническое пространство и время делают встречу человека с ними маловероятной.

Мы должны лишь мечтать и надеяться, чтобы маловероятное превратилось бы в невероятное. Любая встреча неподготовленного человека с пришельцами или обитателями Вселенной чревата для него дополнительными бедствиями и, безусловно, гибелью.

Встреча с низшими на уровне Вселенной может вызвать в безнравственном человеке желание поработить и использовать вселенцев в своих целях, вызовет заражение неизлечимыми смертельными болезнями, а близость с инородной, непривычной природой вызовет неведомые ещё гибельные влияния.

Встреча с высшими Вселенцами может вызвать дополнительно, к указанным бедствиям, порабощение, вымирание или даже полное истребление человечества с их стороны.

Мы не имеем средства защиты от них, а мгновение не осветит нас гениальными спасительными открытиями.

Итак, здесь может таиться тот самый роковой несчастной случай.

К чему может привести взаимодействие людей друг с другом?

Ничто не является более губительным для общества, чем чрезмерно ускоренное или чрезмерное замедленное развитие. Опасным является несоответствие в развитии отдельных жизненных ценностей, долженствующих составлять единое гармоническое целое.

Всякий односторонний количественный рост частей целого приводит к разрыву связей, соединяющих их в гармоническое единство, и к новому качеству – распаду единства в новые сущности. Этим прекращается существование былого единства.

Так, возрастание скорости частицы до скорости света вызывает текучесть и распад таких незыблемых понятий, как время, пространство и масса, а рост температуры до точки плавления превращает твёрдый металл в его противоположность – жидкое вещество.

У человечества же происходит неуклонное увеличение разрыва между невероятной скоростью духовного развития и медленной скоростью нравственного развития. Это ставит человечество на путь неестест-

венного развития и способно погубить его прежде, чем оно достигнет конца своего естественного развития. Разум убьёт человека.

Именно он способен погасить основу человеческой жизни – его душу. Разум очень усердно служит разрушению человеческой жизни. Но он бессилён и безучастен там, где необходимо созидать жизнь. Он не способен уравновесить противоборствующие силы развития, отстранить вражду между отсталым и передовым, духовно и нравственно развитой и неразвитой частям человечества. Эта вражда грозит разорвать живой общечеловеческой организм на части. Эта повсеместная, существующая на всех уровнях человеческих отношений вражда является следствием ещё более грозной болезни, чем разум – следствием всеобщей хищной безнравственности.

Если к заболеванию противоположным разумом в той или иной мере предрасположен весь обезьяночеловеческий род, а старческий возраст человека вызывает его обострение, то заболевание безнравственностью приобретено лишь в 4-5 поколениях предков, унаследовано человеком и грозит ему ранней смертью.

Это зарождение произошло у синантропа или гейдельбергского человека, когда безобидный, мирный, растениеядный обезьяночеловек перешёл к охоте на диких зверей и к мясной пище. Именно с этой поры ведут своё начало все хищные стороны человеческой природы, ведущие к впервые наблюдаемому в природе явлению – самоистреблению человеческого вида изнутри.

Тогда оно спасло наших предков от смерти, подобно тому, как иногда спасает от рака радиовое излучение, давая нередко при избыточных дозах заболевания крови у потомков. Излечится ли человек от этого „рака крови“, покажет будущее.

Человек, как существо, осознавшее своё развитие и бытие, должен стремиться ответить, откуда и куда он идёт? К какой цели и по какому пути? Он обязан пытаться раздвинуть мрак времён, заглянуть в своё сумеречное прошлое и смутное будущее.

Большой виной передовых западных обществ является создание величайших жизненно разрушающих средств. Ещё большей их виной является неспособность помешать переходу этих средств во всё большее число рук людей, стоящих на более низком нравственном уровне. Демократизм западных обществ приводит к тому, что любое их

великое открытие становится общедоступным и беспрепятственно расходится по всему миру. И никого не заботит, к каким последствиям ведёт оно.

Между тем отсталые народы, стоящие на более низком нравственном и духовном уровне с их культом силы и крайних средств, всегда будут перенимать не великие гуманитарные ценности, а, главным образом, средства разрушения, т.е. всё то, что содействует наращиванию физической силы. Чтобы производить их, они имеют неограниченные природные ресурсы и достаточную работную силу. И они достигнут в этом успеха. Но тогда современные глобальные средства разрушения окажутся в руках людей с сознанием каменного века. Именно здесь семена гибели, выращенные в оранжереях Запада, могут дать всходы, смертельные для всего человечества. Крайность мер, немедленность действия, неразборчивость в средствах – вот черты мышления и поведения внешне цивилизованных диких народов

В общечеловеческом организме образовалось противоположение здоровых и раковых клеток. Это – раковая опухоль, разъедающая тело человечества. Эта запущенная и, быть может, не совсем безнадежная болезнь нуждается в долгом лечении, во избежание рокового исхода.

Особенно удивительным в современном человечестве, и особенно в несвободных обществах, является то, что оружия уничтожения находятся в распоряжении отдельных людей, сосредоточивая в своих руках поистине богоподобную силу. Наука дала полную возможность держать отдельным безумцам курок у виска всего человечества. Разум родил безумие. И отдельные общества поддерживают эту возможность.

Ведь что же иное является причиной этого нетерпимого положения, как не всеобщая низость, безнравственность, себялюбие, предрассудки, доносы, ощущение своей малости, тупая покорность силе, животная трусость, сочетающаяся с жестокостью, политическая апатия, отсутствие гражданственности, поглощение мелкой житейщиной, жадное стяжательство вещественных благ, подленький здравый смысл поведения, приспособление и примиренчество со злом, способность ради личной пользы перешагивать трупы ближних, духовный примитивизм и умственная слепота!

Какую-то часть этого зла ещё можно было бы простить, если бы основная масса человечества была готова прислушаться к голосу своих наиболее духовно и нравственно просветлённых людей, к голосу знати

добра, и перестроить свою жизнь по их призыву. Но люди чаще всего проникаются к ним завистью, презрением или недоверием, нередко преследуют или истребляют их. Они со страстью безумца отрубают руку, протянутую для их спасения!

Между светлым и тёмным мы видим огромный разрыв, вырытую пропасть, которая может стать могилой обоих.

Если причины медицинского рака ещё не вполне ясны, то причины рака, разъедающего душу общества, не требуют дополнительного перечисления. Они исчерпывающи.

Следует ли удивляться, если при такой нездоровой безнравственно общественной обстановке не изживаются самые мрачные общественные формы прошлого, а над жизнью целых народов или всего человечества нависает угроза поголовного термоядерного уничтожения или истребление передовой части её ради фантастических измышлений, духовных иллюзий и прочих надуманных химер?

В истории человечества действует неуклонный и неотвратимый, как смерть, закон возмездия и воздаяния, неведомый по своей природе. Каждое содеянное зло наказывается по времени, каждое преступление находит своё отмщение. Кара часто падает не на самого преступника, а на всё, что имеет преемственную, жизненную связь с ним, потомство, род, порождение, продолжателей дела и т.д. Природа отсекает не голову, а сам жизненный корень этого существа.

Если созидательная жизнеутверждающая сила не способна возобладать над разрушительной самоубийственной силой, то такая жизнь и такая смерть являются воплощением высшей справедливости.

Жнут то, что сеют. Таких же ожидает такое же!

Если человечество в целом не способно устранить выше перечисленное зло, нам нечего оплакивать его судьбу, ибо в этом случае оно недостойно существовать в порядках Природы. Тогда оно – позор природы и, как таковое, должно погибнуть! Обязательно погибнуть!

Волей развития всё человечество ныне объединено всеобщностью судьбы. Это означает и всеобщую ответственность каждого сознательного человека за то, что происходит в мире. Если в мире есть порок, зло, преступление, то вину за это разделяет каждый. Пусть каждый спросит себя: „Что я делал для уменьшения зла в мире?“

Правящие виновны в преступном или корыстном направлении общественного развития и в поддержании негодных порядков.

Управляемые виновны в попустительстве и непротивлении этому, виновны в борьбе за личное, а не за общечеловеческое благо и идеалы.

Отцы виноваты в том, что воспитали плохое поколение и создали порочную основу сущему бытию.

Дети виновны в том, что порождены виновными, воспитаны ими и не подают надежды быть лучше своих предшественников.

Те же немногие, которые одни несли обязанности миллиардов, борясь за общечеловеческие идеалы, умрут невиновными с сознанием выполненного долга. Их незаслуженная смерть, также как их преследуемая мученическая жизнь, являются дополнительным преступлением, лежащим на совести их врагов. Так как они не определяют лица человечества, то разделяют общую участь порочного нежизнеспособного вида.

При гибели больного существа гибнут и здоровые клетки. Таким образом, термоядерная или иная нелепая гибель человечества, если она произойдёт, является одновременно и доказательством преимущественной преступности человечества и заслуженной всеобщей карой природы.

Она тогда сполна расплатится за всё зло, которое она несла в своих недрах. Она сама над собой приведёт в исполнение приговор суда природы.

И в этом воплотится Высшая Справедливость!



ГЛАВА X

ЗАКЛЮЧЕНИЕ

§1. О знати людской

Грядущее процветание человечества возможно лишь тогда, когда его развитие будет возглавляться людской знатью, сочетающей в себе высшее нравственное, духовное и вещественное совершенство. Но высшие ценности блага, ценности истины и ценности прекрасного редко воплощаются в одном лице. Но наиболее значимой и всеобъемлющей ценностью является не знание, и не Красота, а Добро!

А Добро – это всё, что содействует Совершенству и Творчеству, самосохранению и саморазвитию Великого Мирового целого: человека, человечества, природы и Вселенной. Оно вне временно и вечно, постоянно и неизменяемо. Зло есть всё то, что содействует небытию мирового целого.

Поэтому развитие может направляться только нравственной знатью человечества – знатью добра. Именно она и только она должна быть основной и движущей силой восходящего развития к Мирочеловеческому обществу. И если мы хотим избежать бессмысленного звериного существования и преждевременной гибели, от этого нас спасёт не безудержное наращивание силы, не нагромождение вещественных благ и не накопленные знания холодных умов, а увеличение рядов нравственной знати. Их никогда не бывает слишком много. Чем больше их численность, тем выше нравственный уровень данного общества. Они – мера его общечеловеческой ценности

В недостижимой мечте – самое лучшее общество. Это то общество, где все его члены составляют нравственную знать. Каждый, кто светел,

чист и силён, кто способен стряхнуть с себя предрассудки своей среды и возвыситься над своим временем, кто способен приобщиться к мировым истинам, достичь понимания общечеловеческих нравственных ценностей и готов самоотверженно бороться за их утверждение, каждый, кто чувствует в себе решимость отдать жизнь ради грядущей жизни человечества – может и обязан стать нравственно знатным.

Это им предстоит творить человеческую историю и взять в свои руки судьбы человечества, а не поборникам грубой и тёмной силы.

На пути к этому лежат пять преград:

1. непонимание,
2. страх,
3. занятость,
4. разобщённость,
5. бездействие.

Преодоление этих пяти преград означает вступление в ряды нравственной знати.

1. Преодоление непонимания истинного смысла цели, назначения и содержания своей жизни, путём поиска и выяснения общечеловеческих нравственных ценностей, своей связи с миром.
2. Преодоление страха перед потерей удовольствий и благ, средств жизни и общественной поддержки, близких и друзей, страх перед нравственными и физическими страданиями, страх перед преследованием и самой смертью, путём обретения решимости и самоотверженности к утверждению найденных ценностей.
3. Преодоление занятости мелкой суетой и житейской суетолокой, развлечениями и учёбой, удовольствиями и преуспеваемом, службой и семьёй, работой и друзьями, ложно-общественной жизнью – путём высвобождения своего времени и помыслов для деятельности по утверждению найденных ценностей.
4. Преодоление разобщённости с людьми, родственными по духу и стремлениям, отделённых пространством, незнакомством или возрастом, путём поиска и нахождения их, путём объединения и сплочения их в единое связанное целое.

5. Преодоление бездействия, уклонения от деятельности под влиянием неизбежных неудач и кажущейся безнадежности, путём неуклонной, самоотверженной, независимой от исхода борьбой за утверждение достигнутых ценностей.

Эта борьба должна быть рассчитана не на мгновение, а на поколения, не на быстрый успех и широкую поддержку, а на огромные трудности и неизбежное противодействие несовершенного общества. Пусть же нравственная злость зажжёт огонь, не гаснущий от ветра времени, и понесёт его людям!

§2. Отношение к общественному развитию

Развитие русского общества XIX и XX веков допускает известное сравнение между собой, ибо в них циклично повторяются одинаковые общественные явления.

Сопоставим вековые циклы XIX и XX веков с целью приближённо выявить будущее второй половины XX века и начала XXI века:

- 1) 1812-15 г.г.; 1914-17 г.г. – общеевропейская война, положившая начало освободительному движению;
- 2) 1825 г.; 1917 г. – переход освободительного движения в общественный переворот;
- 3) 1825-56 г.г.; 1924-56 г.г. – жёсткий, недемократический общественный порядок;
- 4) 1848 г.; 1941-45 г.г. – успешное участие в общеевропейских войнах и восстаниях;
- 5) 1848-56 г.г.; 1945-56 г.г. – временное политическое усиление режима;
- 6) 1856-65 г.г.; 1956-65 г.г. – период смягчающих реформ сверху. Восстания непокорённых народов. Игра либералов;
- 7) 1865-75 г.г.; 1965-70 г.г. – эпоха относительного общественного затишья и устойчивости. Начало брожения передовых сил;

8) 1875-81 г.г.; 1970-80 г.г. – эпоха брожения и недовольства внешними и внутривосточными действиями. Акты насилия. Беспорядки;

9) 1881-1903 г.г.; 1980-2000 г.г. – очередное ужесточение режима. Рост отрицательных общественных явлений.

10) 1903-1905 г.г.; 2000-2010г.г. – общественный переворот вследствие внезапного исторического события. Например, внешнеполитические неудачи.

11) 1905 г.; 2010 г. – эпоха демократического развития.

Видную роль в этих переменах будет играть новая интеллигенция этого общества, которая находится в постоянно обновляющемся развитии. Она напоминает, в хорошем смысле, того допотопного ящера, который, покинув воду, уже ходит по земле, но ещё не поднялся в воздух, не развившись ещё в птицу. Она уже утратила прежние общественные идеалы, но ещё не приобрела новых.

Поэтому она так бесшабашно ударяется в личную жизнь и преуспевание, извлекая из неё все возможные блага. Она на перепутье. Её ближайшая и главная задача – найти или создать те философские, общественные и нравственные ценности, на основе которых могло бы разворачиваться освободительное движение и могли бы совершаться будущие демократические преобразования русского общества.

Чтобы стать достойным вождём духовного и нравственного развития общества, русской интеллигенции прежде всего необходимо очиститься от внутренней скверны. Для этого она должна изгнать из своей души трёх тёмных демонов:

1. демона слеповерия – нелепое идолотворчество, склонность к диким предрассудкам и суевериям, неумение критически осмысливать данное, притеснение разумного начала, нетерпимость к инакомыслию, косность, фанатизм;

2. демона раболепия – гражданская робость, униженность, беспомощность и чувство малости перед верховной властью, отсутствие правосознания, представления о самоценности, нелюбовь к свободе, поклонение и покорность перед грубой силой;

3. демона великодержавности – обожествление своего народа, преувеличение его возможностей и значения в мире, стремление беспредельно

расширять власть над другими народами, отрицая права на самоопределение у других народов, попирающие их свободы, непризнание их независимости, принуждение силой.

Необходимо усмирить эту бушующую в её русле азиатско-монгольскую стихию.

Я призываю её к этому.

Мы должны помнить при этом, что всякое одностороннее развитие болезненно и опасно для общества, существует лишь один путь общественного развития – гармоническое свободное развитие в чистом и процветающем обществе. Оно должно соразмерно сочетать в себе духовную свободу и вещественное благосостояние. Все общественные учения должны быть основаны на этом. Мы должны отказаться от обожествления отдельных учреждений, сословий, наций, личностей и государств.

Высшей целью смыслом нашей деятельности должна стать самая великая общечеловеческая ценность – МИРОЧЕЛОВЕК в его высшей связи с Вселенной.

§ 3. О личном пути

ЧЕЛОВЕК!

1. Если ты не находишь в себе сил бороться со злом общества, твори добро вокруг и внутри себя.
2. Не считай себя бессильным, не считай свою жизнь ничтожной! Ты можешь влиять на другие жизни, ты можешь светить другим. Миллионы людей не заслонят тебя.
3. Утопающему подай руку и спаси! Если откажется, не принуждай его – свершается суд надчеловеческий!
4. Открывай в ближнем внутренние ценности, уважай и цени его за это, уважай также его убеждения! Прощай ему всё, за исключением зла, которое он приносит другим!

5. Будь беспощаден к себе, строго себя оценивай! Ты сам себе всевидящий следователь и строгий судья! Наказывай или поощряй себя сам!
6. Будь умерен в страстях и воздержан в чувствах! Излишняя любовь и излишняя ненависть – одинаковое зло. Природа не терпит ничего чрезмерного!
7. Уравновесь свою душу и тело! Они имеют на тебя равные права! Будь же справедлив к ним!
8. Если ты духовно богат, не пренебрегай вещественным! Если же ты духовно беден, не увлекайся вещественным. Оно погубит тебя! Восполняй лишь недостающее и бойся избытка!
9. Не делай идолов из отца, матери, жены, мужа, сына, дочери, друга, любого человека, народа или общества! Оценивай и суди их по достоинству, как самого себя!
10. Люби всех людей, достойных этого! Но не преувеличивай любви близких к себе. Такая любовь нередко лишь расширенное себялюбие.
11. Относись сдержанно к успеху и преуспеванию! Не стремись к ним любой ценой! Выясни их нравственную цену!
12. В работе не усердствуй слепо! Уясни себе, какой муравейник ты помогаешь строить.
13. Не приобретай себе блага ценой нравственного ущерба! Ты продаёшь свой труд, но не душу и не совесть!
14. Как только можешь, стремись к свету добра и знания! Ищи людей, которые обладают ими! Слушай их сердцем своим. Укрепляй делами дружину нравственной знати!
15. Если в тебе нет сил творить добро, не причиняй хотя бы зла! Помни, причинённое зло порождает ответное зло.
16. Не обожествляй силу и не применяй её во зло живому. Сила ещё не дает тебе права. Право надо выстрадать!
17. Бьющим тебя по щеке не бей в ответ, но останови за руку. У тебя есть право на защиту, но не на суд.
18. Никогда и никому не продавай чужую свободу и жизнь. Это не твоя собственность. Делая это, ты совершаешь кражу и убийство!

19. Если на твоих руках кровь ближних, виновных или невинных, если на твоей совести страдания ближних, заслуженные или незаслуженные – не всё потеряно! Посвяти всю свою оставшуюся жизнь искуплению зла! Зло, которое ты внёс в мир, искупается лишь удесятерённым добром.

20. Откажись от отца и матери, от жены и мужа, от сына и дочери, от друга или возлюбленных, от всех известных или неизвестных, если кто-нибудь из них мешает тебе творить добро или толкает на зло!

21. Откажись от общества и народа, если они мешают тебе творить добро или принуждают к злу! Ты сам – Вселенная, и заключаешь в себе всё.

22. Не подражай никому в совершении зла! Не иди ни за большинством, ни за меньшинством, если оно творит зло.

23. Имей мужество устраниваться от зла! Не делайся его молчаливым соучастником. Вспомни, ты – человек!

24. Борись со страхом, но и подавайся ему, если цель – добро. Помни, что страх рождает одинаково и порок и добродетель.

25. Не страшись всеобщего осуждения и несправедливости! Люди не всегда ведают, что творят.

26. Если общество несправедливо отвернётся от тебя, отвернись сам от него. Твори сам своё общество, свою Родину, ищи своих братьев по духу!

27. Уходи от преступного преследования. Но не бойся и пострадать за правду. Твоя нравственная победа, обретенная в мученичестве, с лихвой окупит потерянные суетные блага.

28. Не бойся ни нищеты, ни изгнания, ни тюрьмы, ни болезни. Ты всегда, пока жив, можешь остаться самим собой и Человеком!

29. Не бойся пыток и смерти за правое и святое дело. Тот, кто терзает или умерщвляет тебя, тот обретает Возмездие сам или в детях своих. Светлая же память о тебе переживёт поколения, ради которых ты умер! Но помни, что не менее важно жить ради дела.

30. Твёрдо помни, что никакое общество не властно над твоим духом и совестью. Если же оно железной пятой топчет тебя, то совершает

преступление против тебя. Тогда и ты отнесись к обществу, как к тысячерукому преступнику – воздай ему должное.

1967 год

Таллинн

